

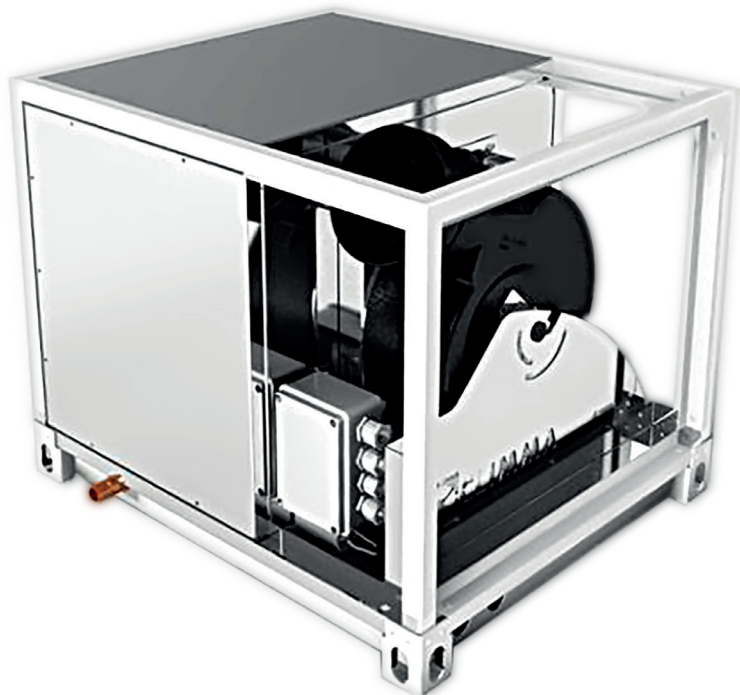

# CLIMMA MISTRAL

Climma Mistral es una unidad de aire fresco, diseñada para sistemas avanzados de aire acondicionado para yates, donde el aire acondicionado y la deshumidificación no son el único requerimiento.

Además del tratamiento de aire estándar, Climma Mistral trata el aire exterior y entrega aire fresco y limpio a los espacios internos.



- Estructura con perfiles de aluminio
- Panel de acero inoxidable, aislado en el interior
- Bandeja de condensación en acero inoxidable
- Ventilador de tres velocidades
- Filtro clase G4/EN 779
- Ventilador centrífugo montado en un sistema antivibratorio
- Válvula de 3 vías para regulación automática del flujo de agua del enfriador

La unidad se elige por la cantidad de flujo de aire que debe ser tratado por el sistema para una o más cabinas en 1 hora

Mistral standard	500	750	1500
BTU/h	20.000	45.000	90.000
FLUJO DE AIRE	500-293	750-441	1500-882
CONSUMO EN FRÍO	11A	16A	32A
CONSUMO EN CALIENTE	1,1A	1,6A	2,5A
PESO NETO	27Kg	49Kg	96Kg
PESO DE EMBARQUE	34Kg	57Kg	96Kg
MEDIDAS CAJA ELECTRICA	280x287x90 mm		
MEDIDAS	455x552x463	535x780x565	819x1100x900
CALENTADOR	2000W	3360W	6720W

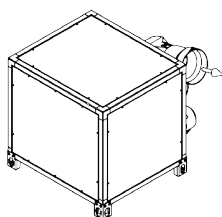

Mistral 500

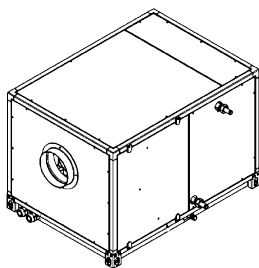

Mistral 750

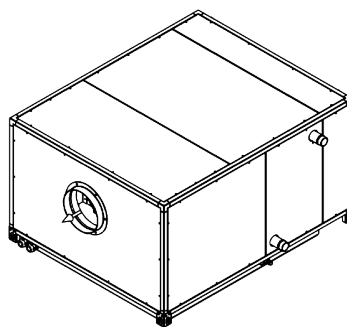

Mistral 1500

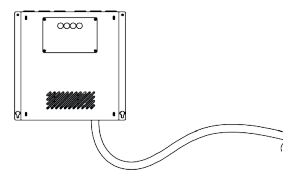

Panel de control

