



# AQUABASE X



- Batería o generador.
- Bomba de alimentación de agua de mar de baja presión.
- Bomba CAT de alta presión.
- Membranas de alto índice de rechazo.
- Filtro de 5 micras.
- Interruptor de seguridad de alta presión.
- Válvula reguladora de presión.
- Manómetros de alta presión.
- Salinómetro y válvula de desvío automático.

SLCE Watermakers ha desarrollado y vendido una gama completa de equipos, satisfaciendo todas las necesidades para la transformación de agua salada en agua potable, de calidad potable. Las máquinas tratan agua de mar, agua salobre y agua de redes de suministro municipal, y tienen capacidades de varios cientos de litros por día a más de 1.500 m<sup>3</sup> diarios.

La gama de potabilizadoras de AQUA-BASE ha sido diseñada por SLCE para satisfacer las necesidades de agua dulce con la misma preocupación por la confiabilidad y facilidad de uso que las otras gamas profesionales SLCE. Potabilizadoras muy compactas específicamente diseñadas para pequeñas embarcaciones donde la energía disponible y el espacio son limitados.

| MODELO    | XD121* | XD241* | XA221           | XD122* | XD242* | XA222           | XA223           |
|-----------|--------|--------|-----------------|--------|--------|-----------------|-----------------|
| CAPACIDAD | 30 l/h | 30 l/h | 30 l/h          | 50 l/h | 60 l/h | 60 l/h          | 90 l/h          |
| VOLTAJE   | 12 V   | 24 V   | 230-115 V   1Ph | 12 V   | 24 V   | 230-115 V   1Ph | 230-115 V   1Ph |
| CONSUMO   | 31 A   | 25 A   | 1 Kw            | 31 A   | 25 A   | 1 Kw            | 1 Kw            |
| PESO      | 34 Kg  | 36 Kg  | 38 Kg           | 40 Kg  | 42 Kg  | 44 Kg           | 50 Kg           |

\*Modelos de doble tensión disponibles: 12/230V o 24V/230V.

Rendimientos nominales +/- 10% utilizando agua de mar estándar, con 35 g/l de salinidad y temperatura a 25°C.

**ACCESORIOS OPCIONALES**

- Control remoto
- Flushing automático
- Filtro de arena

**X**  
dentro del chasis

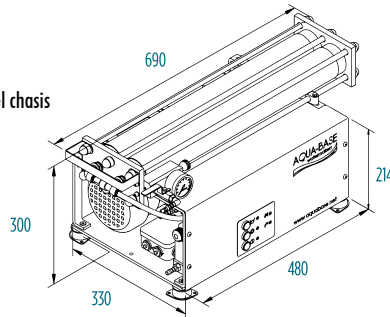

**X**  
con opción de separación

