

EXPERIENCE IS THE GUARANTEE

MARINE PRODUCTS CATALOG

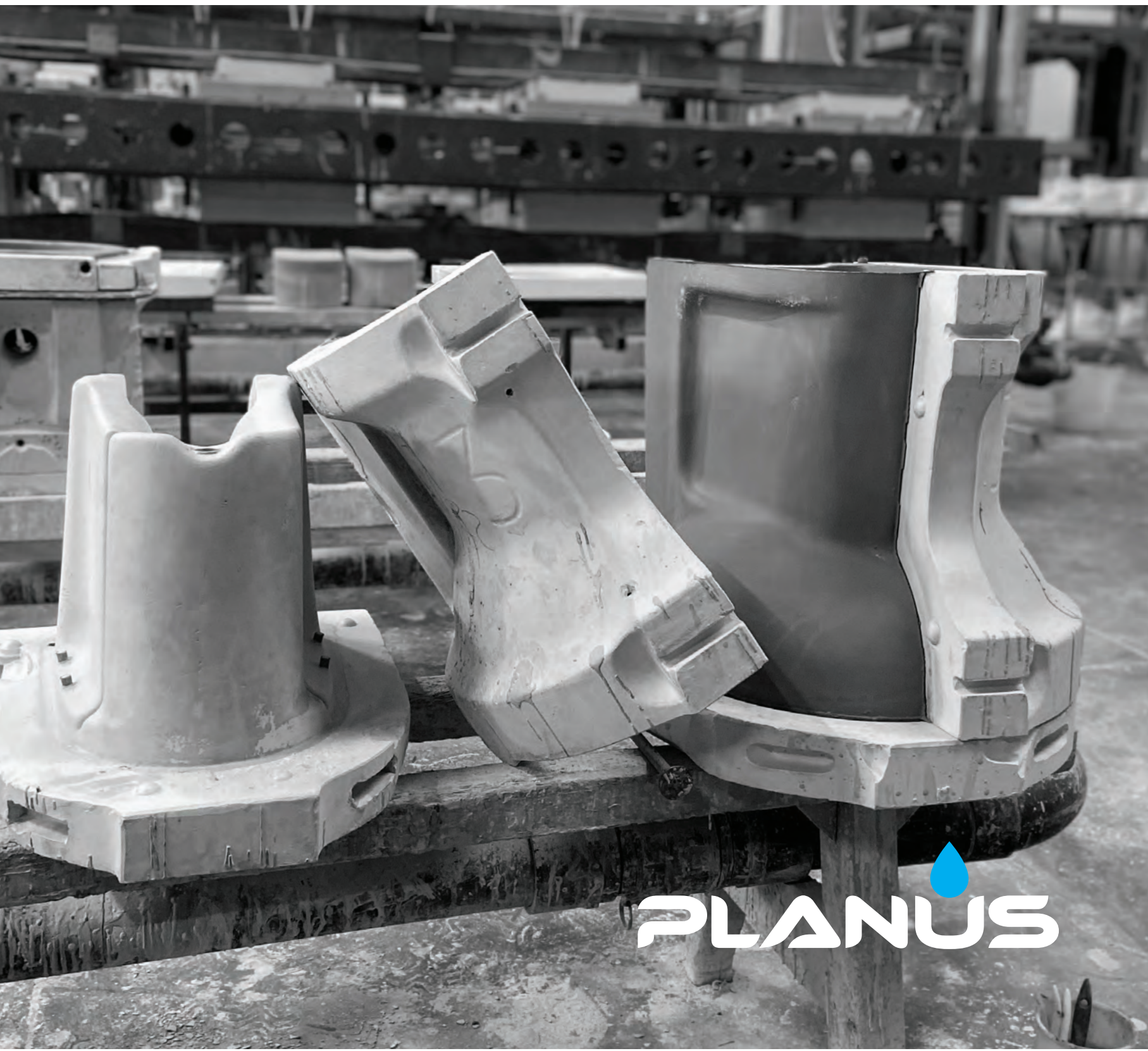

PLANUS



L'ESPERIENZA È GARANZIA

IL NOSTRO STAFF HA INVENTATO E BREVETTATO L'INNOVATIVO WC MARINO CON SISTEMA VORTEX NEL 1988.

Avvalendoci della nostra esperienza, i wc Planus sono stati completamente ridisegnati ed i punti chiave migliorati, apportando così innovazioni tecniche nell'industria nautica. Vantiamo ben 25 brevetti applicati ai nostri prodotti. Planus offre un'assistenza tecnica e commerciale qualificata in tutto il mondo dando il massimo supporto ai nostri clienti. Disponiamo di una rete di vendita internazionale.

PLANUS STAFF INVENTED AND PATENTED THE INNOVATIVE MARINE TOILET WITH THE VORTEX SYSTEM IN 1988.

Thanks to our experience, the Planus toilets were completely redesigned and improved in the key points, thus bringing technical innovations to the marine industry. We have as many as 25 patents applied to our products. Planus provides qualified technical assistance and operates worldwide, giving maximum support to our customers as we have a network of international distributors.

OLTRE 30 ANNI DI PASSIONE E RICERCA

MORE THAN 30 YEARS OF PASSION AND RESEARCH

Marco Giovannini, fondatore della Planus SpA, grazie all'esperienza maturata all'interno dell'azienda di famiglia operante nell'ambito della produzione di servizi igienico-sanitari in ceramica, inventa e realizza il **primo wc per imbarcazioni con sistema Vortex**.

Marco Giovannini, founder of Planus SpA, thanks to experience gained within the family factory, producing ceramic sanitaryware, invents and realizes the **first marine toilet with Vortex system**.

VORTEX

Con la fondazione della **seconda azienda il wc con sistema Vortex si afferma in un mercato** dove in precedenza i cantieri prediligevano altri sistemi di funzionamento.

With the foundation of the **second company, toilet equipped with Vortex system succeeds in a market** where shipyard used to prefer different working systems.



L'espansione dell'azienda permette di creare un importante reparto dedicato alla **Ricerca e Sviluppo**.

Company expansion allows the creation of an important department, dedicated to **Research and Development**.



Fonda la **Planus S.p.A.**
Establishes **Planus S.p.A.**



AirEx

Realizzazione del **sistema AIREX** che permette di applicare la tecnologia Toilé in ambito nautico.

Realization of **AIREX system**, that permits Toilé technology to be applied to nautical sector.



AirStop

Realizzazione dei nuovi prodotti di sicurezza e controllo per le imbarcazioni: **WatchWater** e **AirStop**. Lanciata la gamma di prodotti per il trattamento delle condense dei climatizzatori e delle caldaie.

Realization of the first products for safety and control of boats: **WatchWater** and **AirStop**. Launch of product range to treat conditioners and boilers condensation.

1988

Costituisce la **prima azienda** per promuovere questo nuovo sistema nel mercato nautico.

Establishment of the **first company** to promote this new system in marine market.



1991

Forte del successo in ambito nautico, comincia la progettazione e commercializzazione dei **prodotti ad uso residenziale**.

Strong of his success, he starts projecting and trading **products for residential use**.

1997

2000

2009

Progetta e realizza **impianti automatici di pompaggio per le acque grigie** delle imbarcazioni.

Projects and realizes **automatic pumping plants** for boats' gray water.

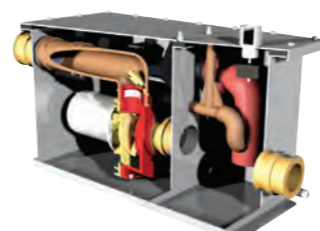

2012

Il team Planus inizia la **collaborazione con Geberit** per la creazione di un prodotto di ultima generazione per funzionalità e comfort: il primo wc nautico con sedile multifunzione.

Planus team starts a **co-operation with Geberit** to develop a product having last generation's comfort and functions: the first marine toilet with multi-function seat.



2015

2017

Progettazione e sviluppo di **Toilé**, il primo wc con aspiratore integrato che impedisce la fuoriuscita di virus, batteri ed elimina completamente i cattivi odori.

Project and development of **Toilé**, first toilet having integrated air aspirator, avoiding spread of viruses, bacteria and completely cutting out bad odours.



2020

2021

Progettazione e sviluppo del primo wc domestico che permette di allestire un bagno completo scaricando le acque di wc, bidet, lavabo e doccia tramite il **wc con maceratore integrato**.

Project and development of the first domestic toilet that enables the setting up of a complete bathroom by draining water from toilet, bidet, sink and shower through the **toilet, with its integrated macerator**.

2022

2023

TO BE CONTINUED...

COMPANY

SEDI ROMA E
CIVITA CASTELLANA



INDIRIZZO/ ADDRESS:
Via San Giovanni Valdarno 8
00138 Roma (RM)



SEDE DI ROMA: Presso questa struttura di 800 m² è concentrata tutta l'attività di ricerca e sviluppo dell'azienda, marketing e show-room. La scelta di aprire una sede in Roma è stata determinata per favorire il collegamento dell'azienda con le università di Roma, le quali forniscono personale specializzato che entra a far parte del team Planus e che rappresenta il futuro dell'azienda. La struttura è inoltre posizionata in zona strategica per i visitatori essendo direttamente collegata con il principale aeroporto internazionale Leonardo Da Vinci, nonché delle principali stazioni ferroviarie. Anche per chi ci raggiungesse in auto, l'unità si trova nelle immediate vicinanze dell'uscita autostradale A1.

HEADQUARTER: All company's research, development, marketing and showroom activities are concentrated in this 800 sqm facility. The decision to open an office in Rome was determined to favour the connection of the company with the universities of Rome, which provide specialized personnel who become part of the Planus team and represent the future of the company. The structure is also located in a strategic area for visitors, being directly connected to Leonardo Da Vinci international airport, as well as the main railway stations. Even for those arriving by car, the unit is located close to the A1 motorway exit.



INDIRIZZO/ ADDRESS:
S.S. Flaminia km 57.250 Z.I. Prataroni
01033 Civita Castellana (VT)



UNITÀ PRODUTTIVA: Nel sito produttivo di Civita Castellana, storico cuore della produzione sanitaria, vengono assemblati tutti i prodotti Planus, dai wc in ceramica alle cassette trituratrici. Planus realizza internamente anche le pompe ed i motori elettrici utilizzati per i propri prodotti. Tutti i prodotti Planus sono Made in Italy assemblati nei nostri stabilimenti utilizzando componentistica italiana.

PRODUCTION PLANT: In Civita Castellana's production site, an historical heart of sanitaryware production, all the Planus products are assembled, from ceramic toilets to macerator boxes. Planus also makes internal items such as the pumps and electric motors used by its products. All the Planus products are made in Italy and assembled on our premises with Italian components.

RICERCA & SVILUPPO

RESEARCH AND DEVELOPEMENT

La ricerca, lo sviluppo ed il miglioramento sia in termini tecnici che estetici sono alla base della nostra attività. Il team Planus ha depositato 25 brevetti negli anni.

Research, development and improvement both in technical and aesthetic terms are the basis of our activity. Planus team has proudly registered 25 patents over the years.

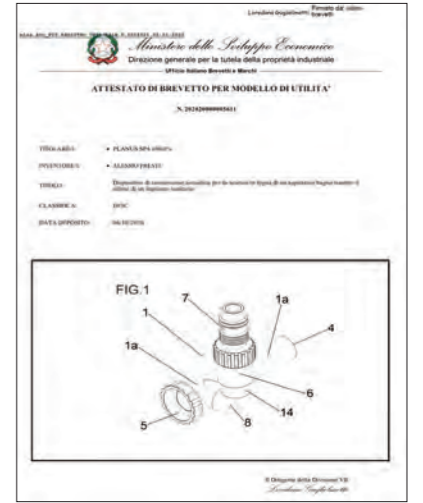
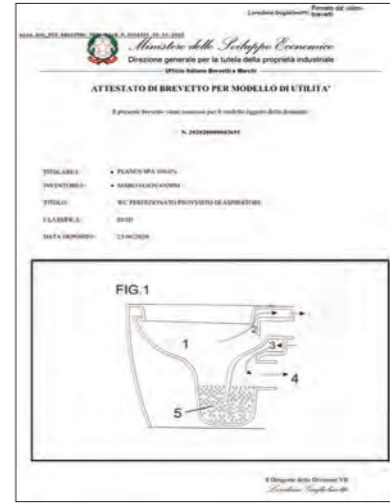
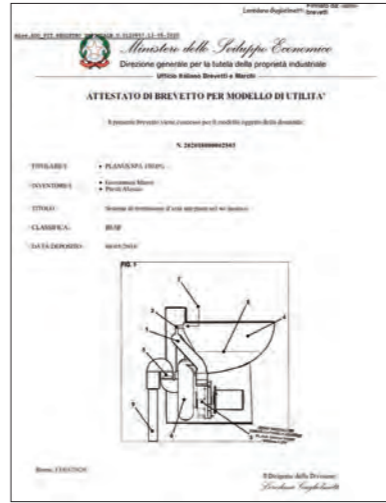
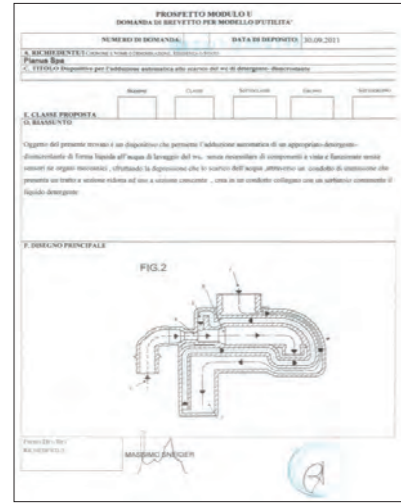
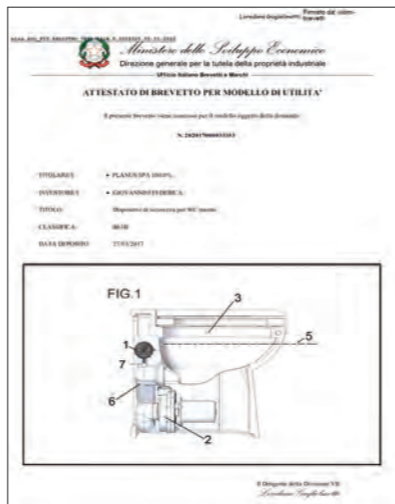



100% MADE IN ITALY

IL NOSTRO VALORE

OUR VALUE

DA SEMPRE IL MADE IN ITALY È SINONIMO DI QUALITÀ E AUTENTICITÀ, VALORI CARDINI DELLA NOSTRA PRODUZIONE. Per questo tutti i nostri prodotti e componenti sono di origine italiana e vengono sottoposti a controlli qualitativi con standard elevati. Ogni fase del nostro processo produttivo, partendo dalla progettazione, avviene direttamente nel nostro stabilimento ed è coordinato da un team di tecnici qualificati. Quest'attenzione ci permette di essere una produzione italiana riconosciuta nel settore. La competenza che abbiamo acquisito, e che abbiamo trasmesso e condiviso con i nostri fornitori/partner, rende i prodotti Planus un'eccellenza.

PLANUS DICHIARA CHE TUTTI I PRODOTTI SONO CONFORMI ALLA NORMA EN ISO 13857: 2008 RIGURDANTE LA SICUREZZA DEI MACCHINARI

MADE IN ITALY HAS ALWAYS BEEN SYNONYMOUS OF QUALITY AND AUTHENTICITY, THE CORE VALUES OF OUR PRODUCTION. This is the reason why our products are of Italian origin and are submitted for high standards quality checks. Starting from projecting, each step of our productive process is carried out in our premises, coordinated by a team of technical experts. It's this care that makes us an Italian production company which is very distinguished in the market. The expertise that we gained, transmitted, and shared with our suppliers/partners, makes Planus products excellent.

PLANUS DECLARE THAT ALL THE PRODUCTS ARE COMPLIANT TO EN ISO 13857: 2008 RELATED TO MACHINERY SAFETY



PROCESSO PRODUTTIVO DELLA CERAMICA

CERAMIC PRODUCTION PROCESS

Il water è il sanitario principale della stanza da bagno, senza il quale l'ambiente stesso non potrebbe essere definito tale.

The toilet is the main fixture in the bathroom, without which the environment itself could not be defined as such.



Un nuovo progetto nasce sulla carta nel nostro ufficio tecnico dove l'idea, prima abbozzata, **viene computerizzata in 3D** fino a diventare un prototipo che viene testato e valutato come se fosse un wc in ceramica.

A new project is born on paper in our technical office where the first sketched idea is **computerized in 3D** until it becomes a prototype that is tested and evaluated as if it is a ceramic sanitary ware.



La **mano esperta dei modellatori realizza il modello in gesso identico al prototipo**. L'esperienza dell'artigiano è indispensabile ed il modello deve essere maggiorato o deformato per compensare i movimenti dell'impasto nelle fasi di colaggio e cottura, ossia la perdita di volume dovuta alla perdita d'acqua.

The **expert hand of the modelers creates the plaster model identical to the prototype**. The craftsman's experience is essential, and the model must be increased or deformed to compensate for the movements of the mixture during the casting and firing phases, i.e. the loss of volume due to water loss.



Dal **primo modello viene realizzata la madreforma**, dalla quale si ricavano gli stampi per la produzione in serie.

The **mother mold is made from the first model**, from which the tools for mass production are obtained.



L'impasto, composto di **materie prime di origine naturale come argilla e caolino**, viene colato negli stampi e lasciato solidificare per effetto della perdita d'acqua, pur restando molle e umido.

The mixture, composed of **raw materials of natural origin such as clay and kaolin**, is poured into molds and left to solidify due to the loss of water, while remaining soft and moist.



Dopo l'apertura degli stampi, **gli operatori intervengono manualmente sui pezzi freschi per rifinirli prima di predisporli per un'essiccazione naturale che dura 20 ore**. La gradualità di questo processo è fondamentale per evitare crepe dovute ad un'asciugatura troppo brusca. Solo dopo l'essiccazione ciascun pezzo viene rifinito a mano e controllato circa la sua funzionalità. Eliminare le bavature che restano tra le giunture degli stampi è importantissimo per la qualità finale del prodotto.

After opening the tools, **the worker work manually on the fresh pieces to finish them before preparing them for natural drying which lasts 20 hours**. The gradualness of this process is essential to avoid cracks due to too abrupt drying. Only after drying is each piece finished by hand and checked for its functionality. Eliminating the burrs that remain between the joints of the tools is very important for the final quality of the product.



Nella fase successiva **i wc vengono verniciati attraverso uno smalto** che conferisce impermeabilizzazione e isolamento termico. I pezzi vengono disposti su speciali carrelli e cotti nel forno per circa 24 ore ad una temperatura che tocca i 1250 °C e alla quale lo smalto vetrifica e cristallizza.

In the following phase, **the sanitaryware is painted with an enamel** which gives waterproofing and thermal insulation. The pieces are arranged on special trolleys and fired in the kiln for about 24 hours at a temperature of 1250°C at which the enamel vitrifies and crystallizes.



Infine, **il wc arriva al collaudo finale dove viene verificata la qualità estetica** del pezzo e dove vengono eseguiti i test per provarne la tenuta, la robustezza e la corretta funzionalità.

Finally, **the sanitaryware arrives at the final test** where the **aesthetic quality** of the piece is verified and where tests are carried out to prove its tightness, strength, and correct functionality.



PLANUS

Index

RANGE DI SANITARI » SANITARYWARE RANGE

KONOS	18
SKY	22
WAVE	26
RACE	30
VISION	34
RELAX	38
IMPACT	44
STILO	48
STILOPLUS	52
ARTIC	56
MATCH	60
SMART	64

ACCESSORI WC » TOILET ACCESSORIES

SISTEMI DI IMMISSIONE / INLET DEVICES	70
PANNELLI DI COMANDO / CONTROL PANELS	72
VALVOLE VENTILAZIONE / VENTILATION VALVES	77
SENSORE SERBATOIO / TANK SENSOR	77

UNITÀ DI POMPAGGIO ACQUE GRIGIE » PRODUCTS

WATER-LIFT	82
PRO-LIFT MONO	83
PRO-LIFT TWIN	84

DISPOSITIVI DI CONTROLLO » GREY WATER TRANSFER UNITS

WATCHWATER	88
AIREX	90
AIRSTOP	92

Sistema di Funzionamento » OPERATING SYSTEM

OPERATING SYSTEM	96
------------------	----

Specifiche Tecniche » TECHNICAL SPECIFICATIONS

TECHNICAL SPECIFICATIONS	106
--------------------------	-----

Rete di distribuzione » DISTRIBUTION NETWORK

DISTRIBUTION NETWORK	142
----------------------	-----



PLANUS

**PLANUS**

RANGE DI
SANITARI

SANITARYWARE RANGE

KONOS



ETERNA IDEA DI PERFEZIONE. Gli antichi greci vivevano la loro età alla ricerca dell'assoluto. La più grande bellezza, la saggezza più profonda, la miglior funzionalità. Platone ha sviluppato il concetto del mondo delle idee. Un mondo in cui tutte le cose terrene hanno il loro prototipo ideale. Se fosse esistito un wc in questo mondo, sarebbe stato il **KONOS**. Semplicità che è possibile raggiungere dopo anni di ricerche accurate.

EVERLASTING IDEA OF PERFECTION. Ancient Greeks were living their age looking for absolute. The greatest beauty, the deepest wisdom, the best function. Plato developed the concept of the world of ideas. A world where all earthly things have their ideal prototype. Well, if there's a toilet in this ideal world, it could be Konos. The Ancient Greek demand for perfection lays in the name and design of **KONOS**. Simplicity that is possible to reach after years of complicated research.



KONOS



Geometria pura che si rivela la forma migliore, il rapporto aureo tra la bellezza e funzionalità. **KONOS** trasformerà il tuo momento di relax in un luogo dove arte e armonia si incontrano. È un esempio ideale di design dalle funzionalità avanzate in cui viene prestata un'attenzione particolare ad ogni dettaglio. Planus è alla ricerca della perfezione e tiene sempre presente le aspettative del cliente. Per coloro che richiedono comfort e bellezza in ogni spazio della loro vita Konos è la risposta giusta.

Pure geometry, which proves to be the best form, the golden ratio between beauty and function. **KONOS** will turn your relaxation space into the hall of art and harmony. It is an ideal example of the most beautiful design and advanced functional features, where extra attention is paid to every detail, keeping in mind the customer's greatest expectations, striving for perfection. For those who ask for comfort and beauty in every space of their life, Konos is the answer.



SKY



LIBERA L'IMMAGINAZIONE. **SKY** nasce dalla ricerca di un'assoluta corrispondenza fra forma e funzione, depurata da ogni estetismo. Il risultato è un design atemporale, di ispirazione metafisica, in cui il perfetto equilibrio fra rigore geometrico e delicatezza del tratto, favorisce l'inserimento di questa linea in ogni tipo di ambientazione.

SHAPE YOUR ENVIRONMENT. **SKY** is born from the desire to bring shape and function together in a plain design. The result is a timeless design inspired by metaphysics, in which the perfect balance between geometric rigor and the delicacy of the profile, encourages one to add this line to any setting.

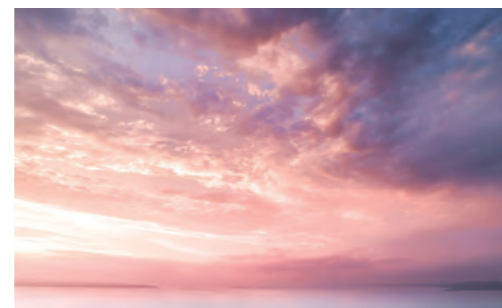



SKY

SKY, una nuova eccezionale linea di wc sospesi che va oltre ogni aspettativa. Grazie all'esperienza trentennale la nuova collezione combina design, comfort e funzionalità mantenendo gli elevati standard Planus. Il wc ed il bidet SKY hanno un design pulito grazie alla sospensione a parete senza fissaggi a vista. Sono forniti inoltre di un sedile in termoindurente con discesa rallentata e cerniere in acciaio inox.

SKY, an exceptional new line of wall-hung toilet and bidet that goes beyond all expectations. Thanks to our thirty years' experience, the new collection combines design, comfort and functionality while maintaining the high Planus standards. SKY toilet and bidet have a pure design thanks to the wall suspension without visible fixings. They are also equipped with a thermosetting seat with soft-closing stainless steel hinges.

WAVE



SEMPRE AL PASSO COI TEMPI. La stanza da bagno è un luogo intimo e vissuto, da curare in ogni dettaglio. Non è più una zona di servizio, ma uno spazio da vivere, dove ogni elemento è inserito in un progetto, spesso lontano dai codici classici e convenzionali. Questa visione innovativa ha portato l'azienda a creare la linea **WAVE** che coniuga le performance tecniche all'aspetto emozionale.

ALWAYS KEEP UP WITH THE TIME. The bathroom is an intimate environment, inextricably linked with people's daily life, to be furnished by paying the closed attention to detail. No longer a purely functional zone, it is now perceived as a living space, where each element is part of a project, oftentimes removed from classical and conventional concepts. This innovative vision has led the company to create **WAVE** range where technical performance goes hand in hand with the emotional aspect.





WAVE

WAVE con le sue linee tondeggianti e morbide vuole ricordare le onde, una serie ideata per un bagno confortevole dal design unico; la nuova collezione WAVE, completa di bidet coordinato, è disponibile sia nella versione standard che sospesa.

WAVE with its rounded and soft lines wants to remember the waves, a range designed for a comfortable bathroom with a unique design; the new WAVE collection, complete with coordinated bidet, is available in both standard and wall-hung version.

RACE



LEGGERO COME UNA PIUMA. Lavorare il carbonio non significa operare soltanto sulla forma ma anche sulle diverse coloriture e sulle textures per ottenere effetti sempre nuovi e sorprendenti. L'uso dei colori e delle textures, sia lucide che opache, ai fini della valorizzazione di un determinato prodotto, è parte fondamentale della progettazione.

LIGHT AS A FEATHER. Working with carbon fiber does not mean solely giving shape to the material, it also means working on colors and textures to obtain ever new and striking effects. Making use of matte and glossy colors and different textures to enhance the value of a product is a key design factor: a product can be rendered eminently attractive and differ visually, always donating a different look to the bathroom.





RACE



RACE realizzato interamente in carbonio ha il vantaggio di essere estremamente leggero, adatto specialmente nelle situazioni dove il peso è posto al centro dell'attenzione.

RACE made entirely in carbon fiber has the advantage of being extremely light, especially suitable in situations where weight is the key point.

VISION



MORBIDEZZA DELLE FORME. La serie **VISION** offre una forma fortemente caratterizzata, come se fosse modellata dall'acqua, coerente al passaggio del tempo, mai stanco di servire il corpo e la mente. È la ricerca del movimento delle forme, la volontà di circondarsi di forme regalate dalla natura che diventa archetipo; un modus vivendi diventato l'unica via per vivere in un'esatta coerenza ed armonia. PLANUS presenta la prima collezione di sanitari completa.

SOFTNESS OF SHAPES. **VISION** is matter for water and shaped by water, always consistent with the passing of time and ready to serve body and mind. It is a search for naturalness, the movement of shapes, the desire to surround oneself with shapes offered by nature that becomes an archetype; it is a modus vivendi, the only way of living in absolute consistent harmony. PLANUS presents the first complete collection of sanitaryware.





Vision



VISION è una serie completa di sanitari pensati per la nautica: non solo wc e bidet, ma anche lavabi e vasca da bagno, tutti coordinati in un design morbido e moderno. Una vasca da bagno realizzata in Pietraluce, un materiale particolarmente resistente che mantiene inalterata nel tempo tutta la sua algida bellezza. Uno spessore ridotto conferisce levità ad un involucro perfettamente simmetrico, che accoglie un vaso modellato secondo precisi standard ergonomici, in grado di assicurare al fruitore un adeguato livello di comfort.

VISION is a complete range of sanitary ware designed for the marine market: not only toilet and bidet, but also washbasins and bathtubs, all coordinated in a soft and modern design.

A bathtub made of Pietraluce, a highly resistant material that retains its icy beauty for a long time. With thickness reduced it heightens a perfectly symmetric casing, containing a basin modelled according to precise ergonomic standards that can treat the user to comfortable baths.



RELAX

IN COLLABORATION WITH

GEBERIT



NUOVO DESIGN E NUOVA TECNOLOGIA CHE PORTA FRESCHEZZA E COMFORT SU TUTTI GLI YACHT. Il sedile multifunzione Geberit AquaClean Turna si adatta perfettamente al nuovo wc **RELAX** realizzato su misura per questo sedile. RELAX combina un design moderno ed elegante con una tecnologia sofisticata. Geberit AquaClean Turna dispone della brevettata tecnologia di lavaggio WhirlSpray. Il design minimal ed essenziale, trasforma il RELAX in un vero e proprio elementi d'arredo donando carattere all'ambiente.

NEW DESIGN AND TECHNOLOGY BRING FRESHNESS AND COMFORT TO EVERY YACHT. The multifunctional seat Geberit AquaClean Turna perfectly fits the new **RELAX** toilet which is custom made for this seat. RELAX combines a modern and elegant design with sophisticated technology. Geberit AquaClean Turna features the patented WhirlSpray shower technology. The minimal and essential design of RELAX makes it into veritable furnishing element, endowing the bathroom with character.





È possibile controllare il sedile multifunzione Geberit AquaClean Tuma tramite il telecomando o il pannello da posizionare a muro che consentono di regolare le impostazioni personali come l'intensità del getto, la posizione e l'oscillazione.

It is possible to control the multifunctional seat Geberit AquaClean Tuma with the remote control or with the panel that has to be installed on the wall, which allows to adjust the personal settings such as the shower spray intensity, spray arm position and oscillation.

Possiede funzioni di comfort come il riscaldamento del sedile del wc, un asciugatore ad aria calda e un aspiratore integrato dei cattivi odori. Altre impostazioni specifiche per l'utente quali la posizione dell'astina dell'erogatore, l'oscillazione o l'intensità del getto possono essere impostati in base alle esigenze personali e memorizzate mediante il telecomando ergonomico.

There are comfort functions such as a heated toilet seat, dryer and an integrated odor extraction unit. User specific settings can be adjusted - such as the position of the spray arm, oscillation, and spray intensity - to your individual needs and saved using the ergonomically designed remote control.

Relax



PULIZIA AUTOMATICA DELL'EROGATORE

L'astina dell'erogatore e l'erogatore stesso vengono puliti automaticamente prima e dopo ogni lavaggio, garantendo la massima igiene.

SEDILE DEL WC ERGONOMICO

Il sedile del wc in materiale termoplastico di alta qualità è stato ottimizzato in termini ergonomici e offre la funzione di riscaldamento integrato del sedile.

GETTO OSCILLANTE

Il getto d'acqua si sposta delicatamente avanti e indietro per garantire un'igiene totale.

PULIZIA SEMPLICE

Il coperchio del wc può essere rimosso con pochi semplici passaggi per consentire la pulizia.

THE SPRAY NOZZLE IS ALWAYS FRESHLY RINSED

The spray nozzle is automatically rinsed with fresh water before and after every use, so it is always kept clean.

ERGONOMIC SEAT DESIGN

The ergonomically enhanced toilet seat made of high-quality duroplast features integrated heating, this is triggered by the proximity sensor and warms the seat up in no time.

OSCILLATING SPRAY

By gently moving back and forth, the shower spray delivers an exceptional feeling of cleanliness.

EASY CLEANING















The toilet seat and lid can be removed for cleaning in just a few simple steps.



Asciugatore ad aria calda per una asciugatura piacevole e delicata
Warm air dryer for pleasant and soft drying

Relax



- | | | | | | | |
|---|---|--|---|--|---|---|
| 
TECNOLOGIA WHIRLSPRAY
• Whirlspray shower technology | 
POSIZIONE DELL'EROGATORE REGOLABILE
• Adjustable position of the jet | 
GETTO OSCILLANTE
• Adjustable oscillating spray | 
TEMPERATURA DEL GETTO D'ACQUA REGOLABILE
• Adjustable shower water temperature | 
CHIUSURA SOFT CLOSE DEL COPERCHIO
• Wc seat ring and wc lid with soft-closing mechanism | 
FUNZIONE DI DECALCIFICAZIONE
• Descaling programme | 
MODALITÀ RISPARMIO ENERGETICO
• Economy mode |
| 
FUNZIONE QUICKRELEASE
• Quickrelease function | 
TELECOMANDO
• Remote control | 
GETTO LADY SEPARATO
• Separate lady shower | 
RISCALDAMENTO DEL SEDILE REGOLABILE
• Adjustable wc seat heating | 
ASCIUGATORE AD ARIA CALDA
• Warm air dryer | 
ASPIRATORE DEI CATTIVI ODORI
• Odour extraction | 
RILEVATORE DI PRESENZA
• User recognition |

IMPACT



“SCAVARE”, È L'AZIONE CHE HA MOSSO LO SPIRITO FORMALE. La serie **IMPACT** è caratterizzata da segni impressi nella materia che costituiscono le radici del tempo e della tradizione. L'intenzione formale era quella di racchiudere questi concetti in un oggetto; decostruire il pensiero e la forma plastica, in un risultato di assoluto equilibrio. L'invito a chi sceglie questo concept set è quello di parlarne come si argomenta su un'opera d'arte, perché oltre ad assolvere le sue funzioni precise, è avanguardia.

“DIGGING” IS THE ACTION THAT HAS THRUST FORWARD THE FORMA SPIRIT. The range **IMPACT** has marks impressed onto matter that make up the roots of time and tradition. The formal intention was to enclose these concepts in an object, deconstructing thought, and plastic form, in a result of absolute balance. Those who choose this concept set are invited to discuss it as one usually does with a work of art, since it serves its specific functions in an avant-garde way.





Grazie al design dalle linee nette e decise questa serie di Wc e bidet è ideale per gli amanti dello stile moderno e d'innovazione. La coppia di sanitari è in ceramica bianca per chi ama dare un aspetto semplice, pulito ed essenziale alla propria stanza da bagno.

Thanks to the design with pure and defined lines this range is ideal for lovers of modern style and innovation. Toilet and bidet in white ceramic is for those who love to give a simple and essential look to their bathroom.

IMPACT

Lavabo in ceramica da appoggio o sospeso dx-sx delle collezioni **IMPACT**, forme nuove danno vita a questo lavabo d'arredo.

Right-left ceramic countertop or wall-hung washbasin from the **IMPACT** collection, new shapes give life to this furnishing washbasin.



STILO



Dall'incontro tra la razionalità della geometria e il minimalismo formale nasce **STILO**, una fusione di forme e sensazioni, frutto di proporzioni geometriche e morbide curve, nonché della più avanzata tecnologia. Un segno di assoluta precisione definisce la linea del wc dal profilo fluido e dal bacino circolare, che testimonia la qualità manifatturiera nella lavorazione della ceramica.

The encounter between rational geometry and minimal shapes created **STILO**. The new bathroom concept, which interprets the fusion of forms and sensations, is the result of geometrical dimensions, elegant lines, and the latest technology. A sign of absolute precision defines the line of the toilet with a fluid outline and round bowl, exalting the quality of the technique involved in creating the ceramic piece.





Stilo

STILO, una collezione completa che oltre a rispondere ad esigenze di tipo estetico e funzionale, accentua ancor di più i criteri di essenzialità delle linee e dei materiali che sono la cifra stilistica del designer, dando all'ambiente un effetto visivo di eleganza e di sicuro impatto.

La gamma STILO è disegnata da Planus design team ed esprime tutta la forza industriale dell'azienda che propone al mercato una linea di sanitari, frutto di una esperienza trentennale, caratterizzata da una storia artigianale unita alla più moderna tecnologia Made in Italy.

STILO is a complete collection that in addition to responding to aesthetic and functional needs, accentuates the essential criteria of the lines and materials that are the stylistic figure of the designer, giving the environment the visual effect of elegance and making a strong impression. The STILO range is designed by the Planus design team and expresses all of the company's industrial strength that introduces the market to a line of sanitaryware, which is the result of 30 years of experience and is characterized by a handcrafted history combined with the latest Made in Italy technology.



STILOPLUS



UNO STILE MAI VISTO PRIMA MA CHE HAI SEMPRE IMMAGINATO ESSERE TUO. Lo stile per un vero perfezionista. La perfezione è una fonte di ispirazione infinita. Planus ha creato una nuova linea di design, alla ricerca di soluzioni più armoniose e funzionali. Questo è l'inizio di un nuovo stile rivoluzionario, chiamato **STILOPLUS**. Se sei sempre stato un'amante del comfort, STILOPLUS ti sorprenderà.

A STYLE YOU HAVE NOT SEEN BEFORE BUT ALWAYS IMAGINED AS YOUR OWN. A style for a true perfectionist. Perfection is a source of infinite inspiration. Searching for more beautiful and functional solution, Planus has created a new design line. Even more this is the beginning of a new advanced style, and that's why it is called **STILOPLUS**. Even if you have always been an admirer of great comfort, STILOPLUS is able to surprise you.

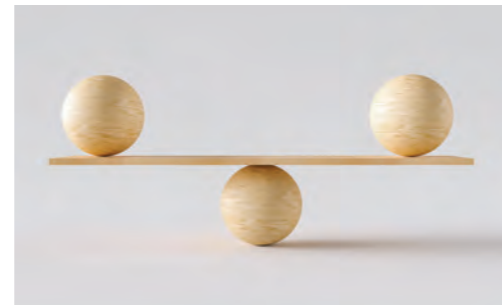



Il design si protrae in avanti come un'onda avvolgente, donando un senso di leggerezza e relax. Le linee ultra-moderne dello **STILOPLUS** riflettono la bellezza, la funzionalità e i materiali sofisticati di tutti i prodotti Planus. Planus crea i suoi prodotti ponendo molta attenzione a tutti i dettagli, sfruttando l'esperienza trentennale e le tecniche tradizionali di produzione.

Stilo PLUS

The design is leaning forward as a waving wave, thus providing a large space, lightness, and relaxation. The ultra-modern line of **STILOPLUS** reflects the beauty, functionality, and sophisticated materials of all Planus products. Planus creates its own products paying extra attention to every detail, using the thirty years of experience and the traditional production techniques.

ARTIC



LA NOSTRA LINEA STORICA RIMODERNATA. La nostra serie **ARTIC** è stata rinnovata per donare al bagno una maggiore modernità, pur mantenendo uno stile classico ed elegante. Il piede del wc è stato ridisegnato completamente, riducendolo nelle dimensioni per poter essere installato anche in spazi ridotti. Le forme armoniche della serie reinterpretano il bagno, in linea con le tendenze più attuali dell'arredo bagno e del design.

OUR HISTORICAL LINE RENOVATED. Our **ARTIC** series has been renewed to give the bathroom modernity, while maintaining a classic and elegant style. The foot of the toilet has been completely redesigned, reducing it in size to be installed even in small spaces. The harmonious shapes of the series reinterpret the bathroom, in line with the most current trends in bathroom furnishings and design.





A differenza degli altri sanitari, ARTIC è dotato di una spalletta in ceramica che permette di ridurre le dimensioni del wc pur mantenendo le stesse dimensioni della seduta di altre linee. Questa sua caratteristica dona inoltre un senso di continuità con il sedile.

Unlike the other collections, ARTIC is equipped with a ceramic shoulder which allows to reduce the dimensions of the toilet, while maintaining the same dimensions of the seat of other lines. This feature also gives a sense of continuity with the seat.

THE ARTIC RANGE

MATCH



QUALITÀ SUPERIORE PER SPAZI RIDOTTI. Le richieste più impegnative ci hanno permesso di raggiungere alti obiettivi. Le specifiche degli yachts ci hanno ispirato nella creazione del wc compatto **MATCH** con prestazioni elevate e design innovativo. Conforme alle norme europee sulla sicurezza 2006/42/CE - UNI EN ISO 13857:2008.

SUPERIOR QUALITY FOR REDUCED SPACE REQUIREMENTS. The highest-level demands lead to greater achievements. Yacht design specifics have inspired this combination of perfect functionality, pure design, and surface reasonable usage. Compliant with European safety standards 2006/42/CE - UNI EN ISO 13857:2008.





Tutti i componenti sono incorporati nel piede del wc come una singola unità, senza necessità di ulteriore spazio sotto il livello del gradino.

All the components are built into the toilet foot as a single unit, with no need for extra space under the step level.

Nonostante le dimensioni, viene utilizzata la stessa pompa di scarico come gli altri wc Planus. Azionato da una pompa Vortex e manicotto sifonato, garantisce le migliori prestazioni in termini di affidabilità, silenziosità e sicurezza.

Despite the size, the same discharge system is installed as for other Planus toilets. Operated by a Vortex pump and siphoned pipe which delivers the best performance in terms of reliability, silence and safety.

È disponibile anche con kit bidet integrato.

Also available with an integrated kit bidet.

SMART



SEMPlicità È LA PAROLA CHIAVE. La semplicità della sua geometria è ciò che contraddistingue questa linea. Il wc ed il bidet coordinato donano al bagno uno stile essenziale ed armonioso. I bordi diventano più spessi per la serie **SMART** senza però risultare pesanti, anzi, esprimono solidità e compattezza.

SIMPLICITY IS THE KEY WORD. The simplicity of its geometry is what distinguishes this line. The coordinated toilet and bidet give the bathroom an essential and harmonious style. The edges become thicker for the **SMART** range without being heavy, they give solidity and compactness.





Design e funzionalità si fondono per ottimizzare lo spazio e i volumi compatti si prestano per descrivere forme minimali dalle linee morbide e lineari per i sanitari **SMART**.

Design and functionality come together to optimize space and the compact volumes lend themselves to describing minimal shapes with soft lines for **SMART** sanitary ware.

SMART



PLANUS

ACCESSORI
WC

TOILET ACCESSORIES

SISTEMI DI IMMISSIONE

INLET DEVICES



POMPA AD IMMISSIONE SINGOLA FLOJET

Pompa efficiente e silenziosa per fornire acqua ad un unico wc. Il sistema multi-diaframma è autoadescante e può funzionare a secco senza danni. Fornita con portagomma per tubi flessibili. Non necessita di serbatoio di accumulo.

FLOJET SINGLE INLET PUMP

Efficient and noiseless pump, with high flow, to supply water to a single toilet. Its multi-diaphragm design is self-priming and it can run dry without damages. Supplied with barbed fittings for flexible hoses. It does not need a water tank.

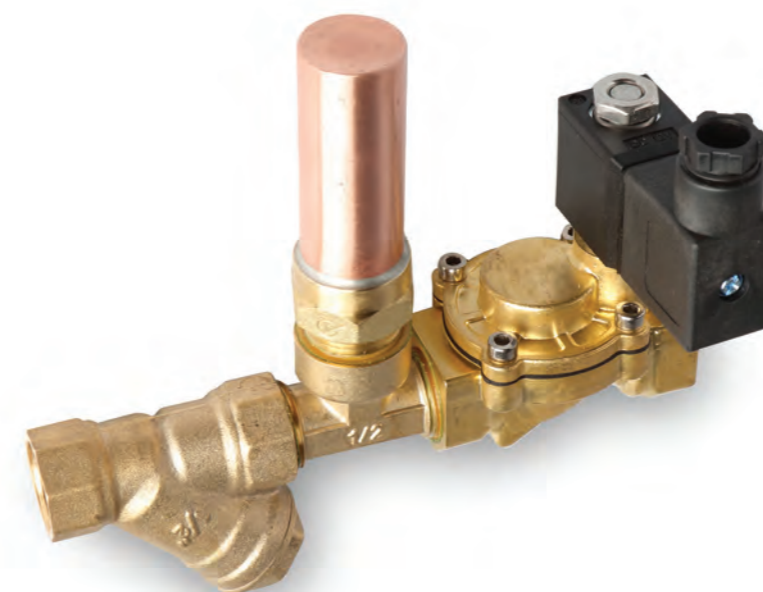

ELETTROVALVOLA SERVOASSISTITA IN OTTONE CON ANTICOLPO D'ARIETE

L'elettrovalvola servoassistita riduce il consumo energetico e la rumorosità. Consigliata per impianti ad acqua dolce

BRASS SERVO-ASSISTED SOLENOID VALVE WITH WATER HAMMER ARRESTOR

Servo-assisted electrovalve reduces energy consumption and noise. Recommended for fresh water systems.



ELETTROVALVOLA A COMANDO DIRETTO IN OTTONE CON ANTICOLPO D'ARIETE

L'elettrovalvola a comando diretto è consigliata per impianti ad acqua di mare.

BRASS DIRECT ACTING SOLENOID VALVE WITH WATER HAMMER ARRESTOR

Direct acting electrovalve is recommended for sea water systems.

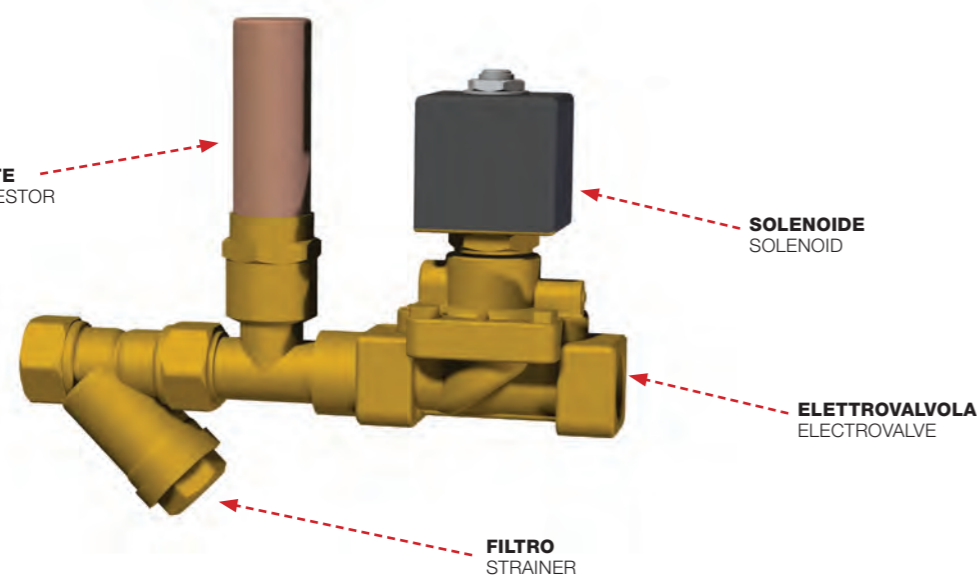

DISPOSITIVO ANTICOLPO D'ARIETE

Quando l'elettrovalvola si chiude è facile udire un colpo lungo le tubature. Per ovviare a questo fastidioso rumore Planus ha introdotto l'anticolpo d'ariete come componente standard su tutte le elettrovalvole in ottone. L'anticolpo d'ariete riduce il rumore prodotto dalla chiusura delle elettrovalvole.

WATER HAMMER ARRESTOR DEVICE

A banging noise in the water pipes is clearly audible when the solenoid shuts off. Planus has introduced the "water hammer arrestor" as a standard component of its brass electrovalves. This water hammer arrestor reduce the noise produced when the solenoid shuts off.

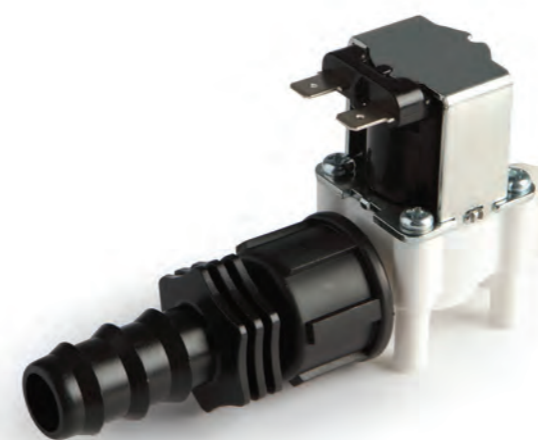

ELETTROVALVOLA IN PLASTICA

Su richiesta, come alternativa alle elettrovalvole in ottone con filtro ed anticolpo d'ariete, è disponibile un'elettrovalvola in plastica, di piccole dimensioni. Sugeriamo l'utilizzo di questa elettrovalvola solamente per imbarcazioni fino a 10 metri, RV, caravan o motorhome.

PLASTIC ELECTROVALVE

Upon request, as alternative to standard brass solenoids with filter and water hammer arrestor, a small plastic solenoid is available. We suggest to take it into consideration only for boat up to 10 meters and RV as caravan, camper, motorhome.

PANNELLI DI COMANDO WC

TOILET CONTROL PANELS

I pannelli sono disponibili nelle versioni ad uno e due pulsanti.
Our control panels are available in 1 or 2 buttons versions.

QUAL È LA DIFFERENZA? WHAT IS THE DIFFERENCE?



1 PULSANTE
Il wc azionato da questo pannello di comando effettua un ciclo automatico di scarico lasciando una determinata quantità d'acqua nel vaso.

1 BUTTON
This control panel causes the toilet to flush automatically, leaving a certain amount of water in the bowl.

2 PULSANTI
Il wc azionato da questo pannello con due pulsanti è completamente vuoto in fase di non utilizzo. Occorre premere il pulsante "Before Use" per immettere acqua nel vaso e predisporlo all'uso. Il pulsante "After Use" effettua lo scarico.

2 BUTTONS
The toilet activated by two buttons control panel leaves the bowl completely empty when not in use. The "Before Use" button must be pressed to fill the bowl ready for use. The "After Use" button causes the bowl to be flushed.



STANDARD

Fornito con una coppia di cornici bianca e nera.
Il pannello è inoltre compatibile con le cornici della Vimar serie Idea.
Disponibile nelle versioni ad 1 e 2 pulsanti.
Una spia luminosa segnala il serbatoio pieno (è necessario il collegamento a un sensore di livello).

STANDARD

Supplied with a couple of frames black and white.
The panel is also compatible with Vimar Idea system frame.
Available in 1 or 2 buttons.
A LED indicator shows when the tank is full (connection to a tank level sensor is required).



BIANCO LUCIDO
Glossy White

FAMILY

Pulsante di scarico con design e funzionalità di tipo domestico per un utilizzo intuitivo adatto a qualsiasi utente.
Disponibile solamente nella versione ad un pulsante.

FAMILY

Flush switch with a elegant design and intuitive operation suitable for any user.
Available only in 1 button version.

ALTRI COLORI DISPONIBILI: OTHER AVAILABLE COLOURS:



NERO LUCIDO
Glossy Black



AVORIO
Ivory



CRISTALLO
CRYSTAL

LUCE NOTTURNA DI CORTESIA

Il pannello TOUCH include una luce notturna di cortesia. Grazie a questa caratteristica si può avere una delicata illuminazione bianca nel bagno, sufficiente ad evitare l'accensione della luce principale, che può essere percepita come interruzione della naturale fase di sonno. Questa funzione può essere disattivata, attivata permanentemente o in modo dinamico.

NIGHT COURTESY LIGHT

The TOUCH panel includes a night courtesy light. Thanks to this feature, you can have a gentle white illumination in the bathroom sufficient to avoid to turn on the main light, that could be perceived as an interruption of the natural sleeping phase. This function could be disabled, enabled permanently or in dynamic way.



Impostazione della luce notturna di cortesia / Settings of the courtesy light

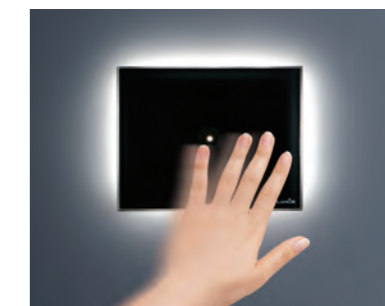

TOUCH

I viaggi in mare non amano pressioni. Usare il comando TOUCH è leggero e facile come una brezza marina, basta un tocco e la tecnologia farà il resto.

1. Comando Touch realizzato in cristallo con **retroilluminazione**, funzionante con tecnologia a sfioramento.
2. Il pannello di comando Touch dispone di doppia spia di segnalazione, preallarme e serbatoio pieno (è necessario il collegamento a un sensore di livello).
3. È disponibile nelle versioni ad 1 pulsante e a 2 pulsanti.

TOUCH

Sea voyage does not like pressure. Using the control panel TOUCH is as light and easy as the lightest breeze over the sea. Just one touch of your fingertip and technology does the rest.

1. Touch is made in crystal with **backlit**, working with touch technology.
2. This control panel has a double warning light, pre-alarm and full tank (connection to a tank level sensor is required).
3. Available in 1 or 2 buttons.



1 PULSANTE
1 BUTTON

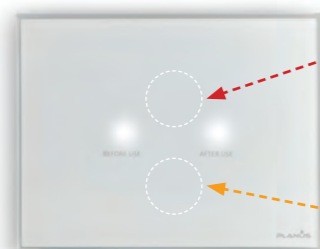

2 PULSANTI
2 BUTTONS

 **4/4 SERBATOIO PIENO (ROSSO)**
4/4 TANK ALARM-FULL (RED)

 **3/4 SERBATOIO (AMBRA)**
3/4 TANK ALARM (AMBER)

CONTROLLO INTEGRATO LIVELLO SERBATOIO:
Il pannello di comando Touch ha 2 indicatori per controllare il livello del serbatoio. Per poter operare, 2 sensori di livello devono essere collegati al controller.

INTEGRATED TANK LEVEL INDICATORS:
Touch Wall Switch has 2 Level indicators, to check the status of the black water tank. To operate, 2 dedicated sensors must be connected to Controller.

1. ATTIVAZIONE PERMANENTE

In aggiunta alle icone, il bordo del pannello può essere delicatamente illuminato in modo permanente come luce notturna di cortesia.

Per attivare o disattivare la luce notturna di cortesia, toccare e tenere premuto uno dei pulsanti:

1. Dopo 5 sec. il pannello si disattiva. Continuare a tenere premuto.
2. Dopo altri 5 sec. la luce perimetrale lampeggerà. La nuova impostazione è stata registrata.

NOTA:

Se il pannello TOUCH è inutilizzato per 10 ore, la luce perimetrale sarà disattivata fino all'uso successivo (solamente in caso sia stata impostata l'attivazione permanente della luce).

1. PERMANENT ACTIVATION OF THE NIGHT COURTESY LIGHT

In addition to the icons, the bord of the panel could be gently illuminated permanently as night courtesy light.

To switch ON or OFF the night courtesy light, touch and keep one of the buttons:

1. After 5 sec. the panel is switched off. Keep touching.
2. After additional 5 sec. the border backlight will flash and the new setting is recorded.

NOTE:

If the Touch panel is not used for 10 hours, the border backlight will be turned off untill next use (only if it has been set ON)

2. ATTIVAZIONE DINAMICA

È possibile attivare la luce notturna di cortesia temporaneamente, quando necessario. Quando questa funzione è attiva, la luce perimetrale sarà normalmente spenta. Muovendo la mano davanti al cristallo, la luce notturna di cortesia verrà attivata per 2 minuti.

Per attivare questa funzione, toccare e tenere premuto uno dei pulsanti:

1. Dopo altri 5 sec. il pannello si disattiva. Continuare a tenere premuto.
2. Dopo altri 5 sec. la luce perimetrale lampeggerà. Continuare a tenere premuto.
3. Dopo altri 20 sec. la luce perimetrale lampeggerà. La nuova impostazione è stata registrata.

NOTA:

Disattivando questa funzione seguendo le indicazioni qui al **punto 2**, la luce notturna di cortesia rimarrà permanentemente spenta.
Disattivando questa funzione seguendo le indicazioni qui al **punto 1**, la luce notturna di cortesia rimarrà permanentemente accesa.

2. DYNAMIC ACTIVATION OF THE NIGHT COURTESY LIGHT

It's possible to turn on the night courtesy light temporarily only when needed. When this function is active, the border backlight will remain normally off. Moving your hand over the screen, the night courtesy light will be activated for 2 minutes.

To switch ON or OFF this function, touch and keep one of the buttons:

1. After 5 sec. all the backight will be turned off. Keep touching.
2. After additional 5 sec. the border backlight will flash. Keep touching.
3. After additional 20 sec. the border backlight will flash and the new setting is recorded.

NOTE:

Switching OFF this function following the above steps here in **point 2** you will have the night courtesy light permanently OFF.
Switching OFF this function following the steps indicated in **point 1** you will have night courtesy light permanently ON.



SLIM

Slim, ideato per un'installazione in ogni posto. Il pannello è compatibile con le cornici BTicino Living, Vimar Eikon e Vimar Plana.

SLIM

Slim, for an easy installation in every place. The panel is compatible with BTicino Living, Vimar Eikon and Vimar Plana system frames.

SENSORE PNEUMATICO SERBATOIO

L'innalzamento del livello dell'acqua nel serbatoio genera una pressione che attiva il contatto elettrico del pressostato. Il tubo di rilevamento del livello dell'acqua deve essere installato nella parte superiore del serbatoio, possibilmente al suo centro. Il sensore è immune a falsi segnali dovuti al movimento dell'imbarcazione. Per una completa affidabilità, il sensore è stato progettato senza parti meccaniche in movimento all'interno del serbatoio.

PNEUMATIC TANK SENSOR

The rising of the water level inside the tank generates pressure which activates the electrical contacts of the pressure switch. The water level indicator pipe must be installed in the top of the tank, possibly at the centre. The sensor is immune to false signals caused by the movement of the boat. For total reliability, the sensor has been designed with no moving mechanical parts inside the tank.



SLIM "ALL FRAMES"

Disponibile anche nella versione "ALL-FRAMES" per una versatilità ancor più elevata. Questo pannello può essere installato con qualunque supporto commerciale a 3 moduli come, ad esempio, BTICINO (Living - Light - Light Tech - Axolute), VIMAR (Eikon - Eikon Evo - Plana - Arkè), AVE (S44), ABB (Mylor - Chiara), GEWISS (Chorus). **SLIM ALL-FRAMES** mantiene la propria caratteristica di essere assolutamente sottile, in modo da essere installato su pareti con spazio retrostante limitato.

SLIM "ALL FRAMES"

Slim is also available in the "ALL-FRAMES" version for even greater versatility. This panel can be installed with every commercial frame with 3 modules, as for example, BTICINO (Living - Light - Light Tech - Axolute), VIMAR (Eikon - Eikon Evo - Plana - Arkè), AVE (S44), ABB (Mylor - Chiara), GEWISS (Chorus). **SLIM ALL-FRAMES** maintains its characteristic of being absolutely thin, in order to be installed on walls with limited space behind.

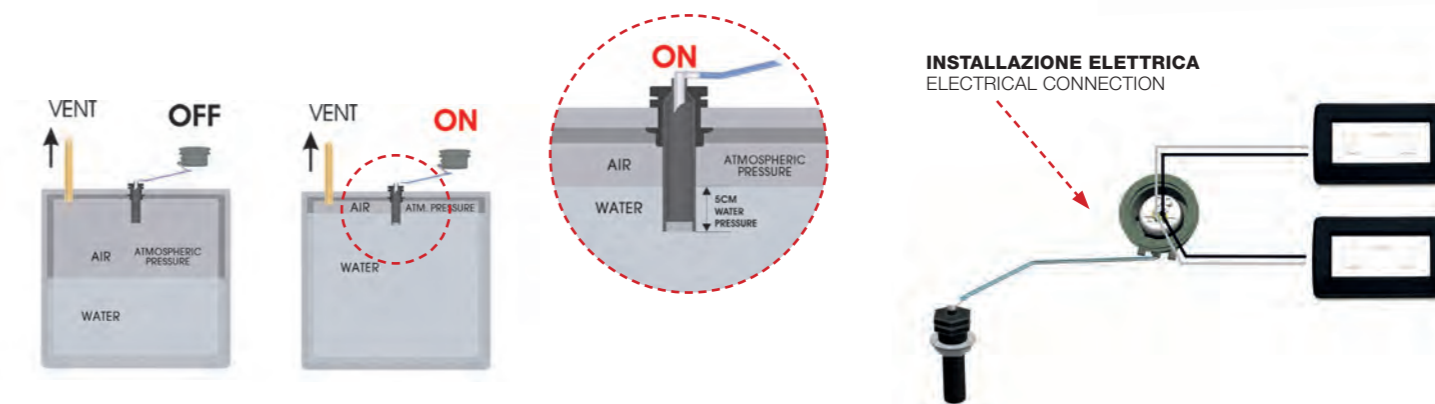

VALVOLA VENTILAZIONE SCARICO OUTLET VENTILATION VALVE

NOTA:
Per verificare in quali casi è obbligatoria l'installazione delle valvole di ventilazione, consultare "Installazione Idraulica" (pag. 98-101)

NOTE:
In order to check when the installation of ventilation valves is required, see "Plumbing" (pages 98-101)



VALVOLA VENTILAZIONE IMMISSIONE INLET VENTILATION VALVE

NOTA:
Per verificare in quali casi è obbligatoria l'installazione delle valvole di ventilazione, consultare "Installazione Idraulica" (pag. 98-101)

NOTE:
In order to check when the installation of ventilation valves is required, see "Plumbing" (pages 98-101)

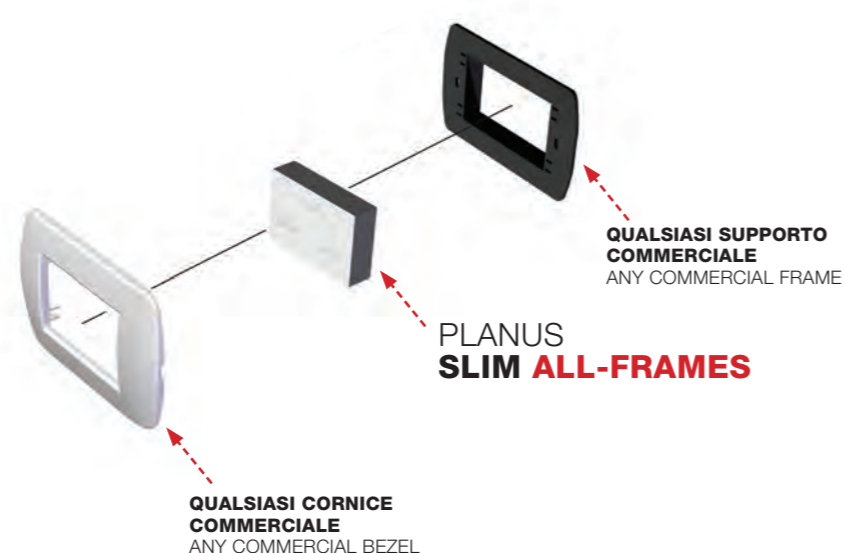

NOTA:
Una spia luminosa segnala il serbatoio pieno (è necessario il collegamento a un sensore di livello). I pannelli Slim e Slim All-frame sono disponibili nelle versioni ad 1 e 2 pulsanti.

NOTE:
A LED indicator shows when the tank is full (connection to a tank level sensor is required). Panels Slim and Slim "All-frame" are both available in 1 or 2 buttons versions.



PLANUS

UNITÀ DI
POMPAGGIO
ACQUE GRIGIE

GREY WATER TRANSFER UNITS

SOLUZIONI BREVETTATE

PATENTED SOLUTIONS

Planus offre la più ampia gamma di **unità per il trasferimento automatico di acque grigie**. Dalla nostra trentennale esperienza, sappiamo che i punti deboli delle cassette automatiche sono le minime perdite d'aria dal pressostato e dai raccordi tra il pressostato e la trappola dell'aria, che causano l'incremento dei livelli di azionamento e, a lungo termine, il mancato funzionamento del prodotto, nonché la cavitazione della pompa, che comporta un aumento della rumorosità e un drastico calo delle prestazioni idrauliche. Planus si distingue per l'introduzione di due efficaci **soluzioni brevettate** che vanno ad inibire completamente le principali problematiche sopra esposte.

Planus offers a complete **range of grey water transfer units**. From our thirty-years' experience, we know that a weakness of the macerator boxes, both for grey and black waters, is a minimal leak of air from the pressure switch and from the joints between the pressure switch and the air trap, as well as the cavitation which leads to an increase in noise and a drastic reduction in hydraulic performance. Regarding the described possible problems of a macerator box, PLANUS distinguishes itself by the implementation of 2 efficient **patented solutions**.

RACCORDO PER LO SPURGO AUTOMATICO DELL'ARIA CONNECTION FOR AUTOMATIC AIR EXCLUSION

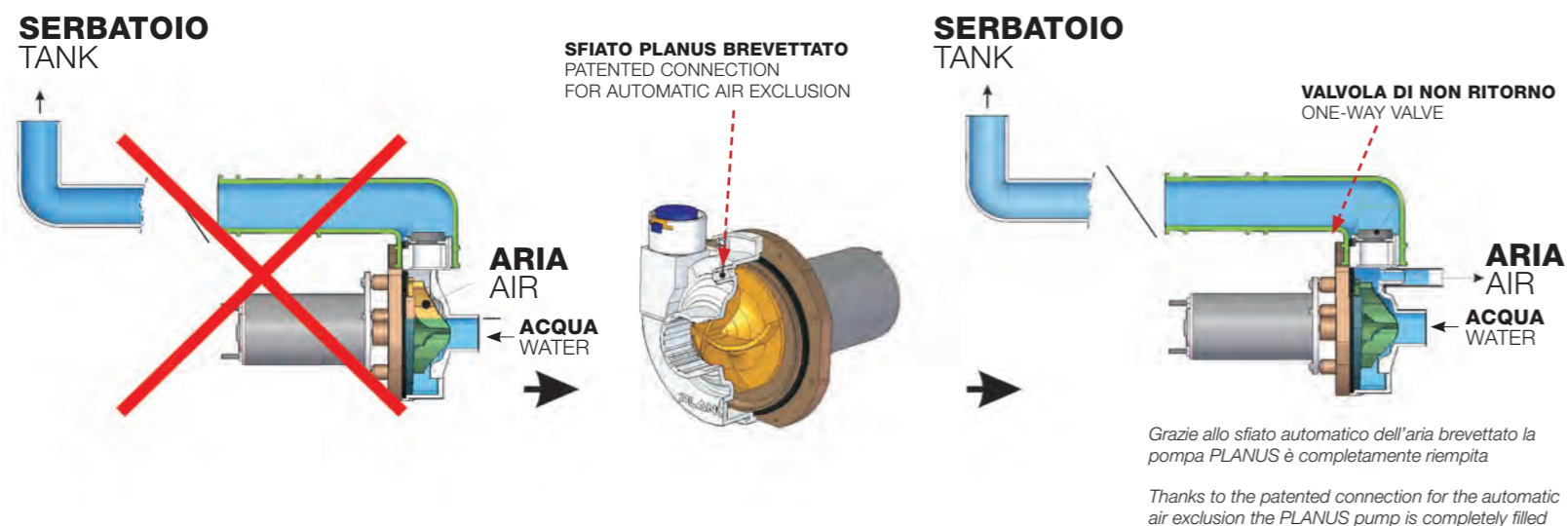

Grazie a questa soluzione brevettata applicata alla pompa Vortex Planus, l'aria presente nel corpo pompa viene fatta defluire all'interno del serbatoio di raccolta.

Thanks to this patented solution applied to the PLANUS Vortex pump, air inside the pump is ejected from the pump to the tank.

Questa semplice ma efficace soluzione consente una serie di vantaggi:

This simple but extremely efficient solution has several advantages:

1. Eliminazione del rumore

1. Absence of noise

L'aria presente all'interno del corpo pompa genera rumore. Andando ad eliminare il fenomeno della cavitazione abbiamo annullato il rumore in fase di pompaggio.

The air present inside the pump generates noise. By solving the cavitation issue, this noise won't be produced during pumping.

2. Incremento delle prestazioni

2. Improvement of performances

Far lavorare la pompa in assenza di cavitazione permette di poter usufruire delle migliori prestazioni ottenute possibili.

Making the pump work in the absence of cavitation allows the best performance as possible.

3. Riduzione del carico di lavoro del motore

3. Reduction of the motor's workload

Non avendo cavitazione si riducono i tempi di intervento del motore con conseguente eliminazione del surriscaldamento.

The elimination of cavitation does not reduce the motor's performance, as it works for a shorter time and reduces the chance of overheating.

SISTEMA PER IL RIPRISTINO AUTOMATICO DEL VOLUME D'ARIA ALL'INTERNO DELLA TRAPPOLA

SYSTEM FOR THE AUTOMATIC RESTORE OF THE AIR VOLUME INSIDE THE AIR TRAP

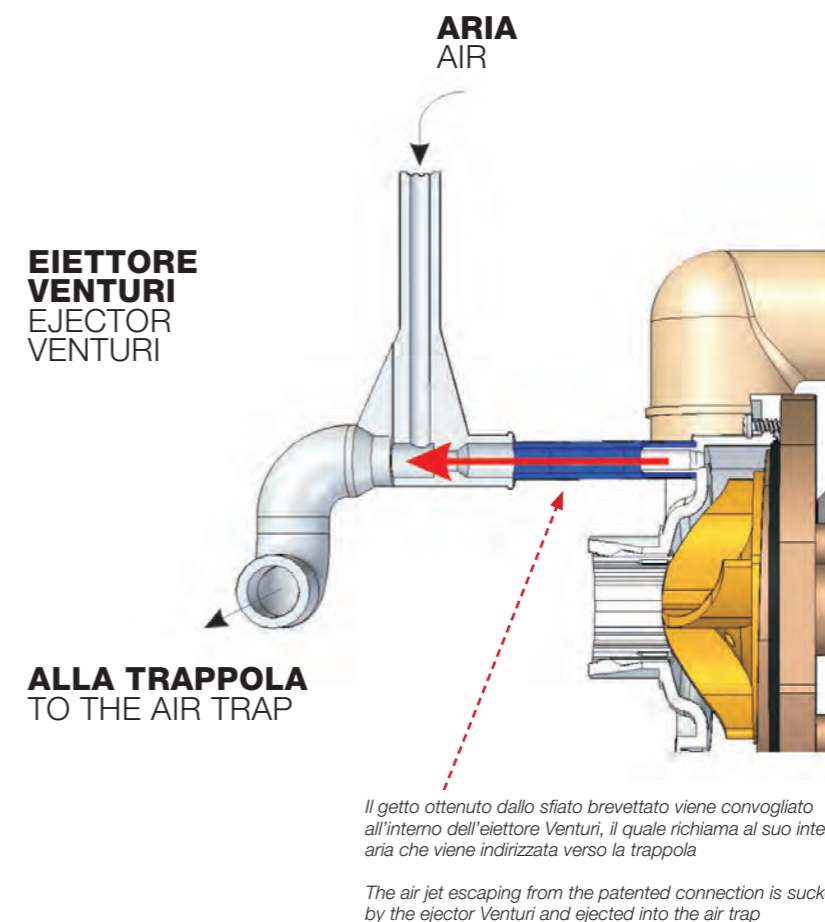

I tecnici Planus hanno sfruttato il getto ottenuto dal raccordo per lo spurgo automatico dell'aria per alimentare un eiettore ad effetto Venturi. Grazie alla sua particolare geometria esso è in grado di richiamare al suo interno, ad ogni attivazione della pompa, una certa quantità d'aria che viene indirizzata verso la trappola, permettendo il costante mantenimento del volume d'aria e, conseguentemente, i corretti livelli di funzionamento della cassetta. Questa soluzione permette anche l'immediato e automatico ripristino del corretto livello anche nel caso di lunga inattività, dove le inevitabili minime perdite d'aria dal pressostato hanno causato il conseguente innalzamento dei livelli.

Planus' technicians used the air jet escaping from the connection for the automatic air exclusion to activate an ejector, Venturi. Thanks to its particular shape, the ejector Venturi is able to suck a certain quantity of air and to eject it into the air trap every time the pump is activated, allowing the maintenance of the air volume and consequently, keeping the working levels constant. This solution allows the immediate and automatic restoration of appropriate working levels even in case of long inactivity when minimum air leaks from the pressure switch cause the rising of working levels.

WATER-LIFT



Water-Lift è una unità di pompaggio professionale, necessaria nel caso in cui le acque di scarico non abbiano la dovuta pendenza per raggiungere il serbatoio di raccolta. Water-Lift è realizzata con grado di protezione IP55.

NOTE:

1. NON CHIUDERE LA VENTILAZIONE SERBATOIO.
2. IN CASO, FISSARE UN TUBO A QUESTO RACCORDO CON UNA FASCETTA E PORTARE ALL'ESTERNO.
3. NON USARE FILTRI (AD ESEMPIO FILTRI AI CARBONI) CHE POSSONO RIDURRE IL PASSAGGIO D'ARIA

The **Water-Lift** is a professional pumping unit which is necessary if the wastewater does not have the necessary gradient to reach the collection tank. Water-Lift is made with IP55 degree of protection.

NOTES:

1. DO NOT CLOSE THE TANK VENTILATION.
2. IF PREFERRED, FIX TIGHTLY A TUBE TO THIS PIPE WITH A CLAMP AND BRING IT TO THE OUTDOOR.
3. DO NOT USE FILTER (AS I.E. CARBON FILTER) THAT COULD REDUCE THE AIR PASSAGE.

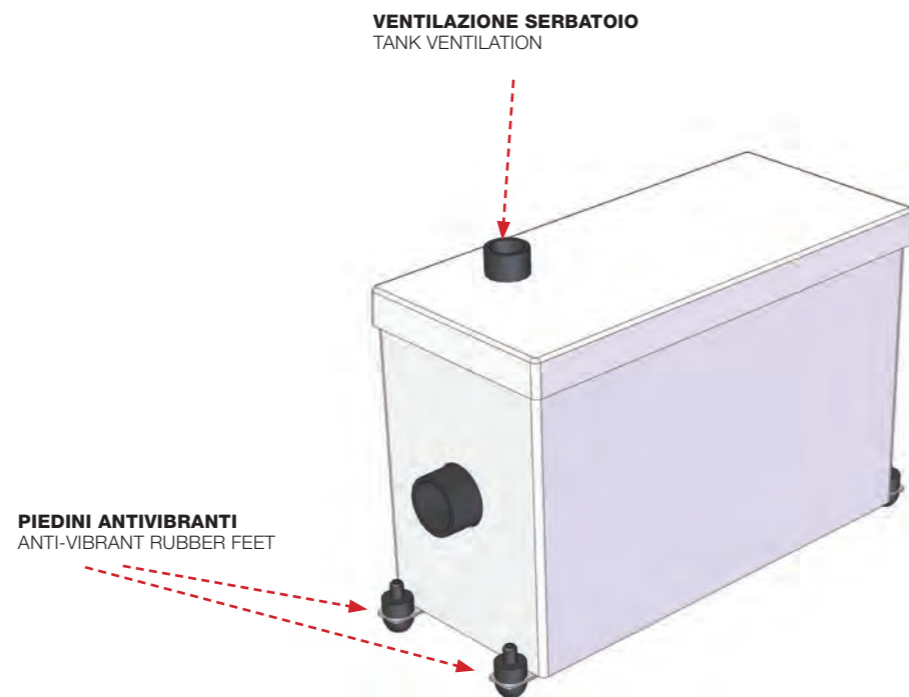

PRO-LIFT MONO



Pro-Lift è una unità di pompaggio professionale, necessaria nel caso in cui le acque di scarico non abbiano la dovuta pendenza per raggiungere il serbatoio di raccolta. Pro-Lift è realizzata in acciaio INOX, ed è completamente stagno IP68. Grazie a queste caratteristiche, può essere installato in qualsiasi ambiente, nel rispetto delle normative sulla sicurezza.

Per soddisfare specifiche richieste di alcuni clienti, la cassetta professionale Pro-Lift è stata aggiornata e resa conforme alle norme ISO 8846 e EN 28846 in merito alla "protezione contro l'accensione di gas infiammabili nell'ambiente circostante". Pro-Lift è quindi il prodotto idoneo alle installazioni non solo in ambienti potenzialmente raggiungibili dall'acqua, come le sentine, ma anche nei locali tecnici dove la norma prevede un più elevato grado di sicurezza per la possibile presenza di vapori infiammabili.

Pro-Lift is a professional pumping unit, necessary if the wastewater does not have the necessary gradient to reach the collection tank. Pro-Lift is made of stainless steel and is completely watertight IP68. Thanks to these features, it can be installed in any environment, including areas needed for compliance with safety regulations.

To meet the specific requests of some customers, the Pro-Lift professional box has been updated and made compliant with ISO 8846 and EN 28846 standards regarding "protection against ignition of flammable gases in the surrounding environment". Pro-Lift is therefore the suitable product for installations, not only in environments potentially accessible by water, such as bilge, but also in technical rooms where the standard provides a higher degree of safety due to the possible presence of flammable vapors.

Non chiudere la ventilazione serbatoio. In caso **fissare saldamente un tubo a questa connessione tramite una fascetta ed assicurarsi la tenuta. Portare la tubazione all'esterno. Non usare filtri (es. filtri al carbone) i quali riducono il passaggio dell'aria.**

Do not close the tank ventilation. If preferred, **fix tightly a tube to this pipe with a clamp to assure the seal and bring it to the outdoor. Do not use filter (as I.E. carbon filter) that could reduce the air passage**

*Fissare saldamente un tubo tramite una fascetta ed assicurarsi la tenuta. Portare la tubazione all'esterno, necessaria in caso di **installazione antideflagrante***

*Fix tightly a tube to this pipe with a clamp to assure the seal and bring it to the outdoor for the **explosion proof installation***

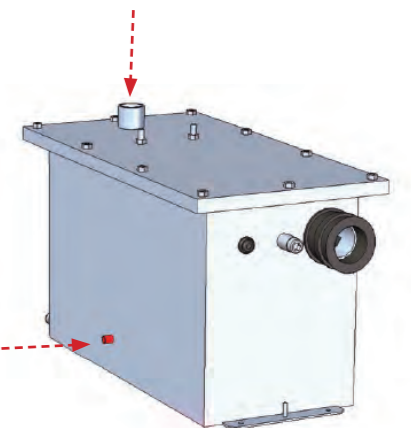

PRO-LIFT TWIN



Pro-Lift è una unità di pompaggio professionale, necessaria nel caso in cui le acque di scarico non abbiano la dovuta pendenza per raggiungere il serbatoio di raccolta. Pro-Lift è realizzata in acciaio INOX, ed è completamente stagno IP68. Grazie a queste caratteristiche, può essere installato in qualsiasi ambiente, nel rispetto delle normative sulla sicurezza.

Per soddisfare specifiche richieste di alcuni clienti, la cassetta professionale Pro-Lift è stata aggiornata e resa conforme alle norme ISO 8846 e EN 28846 in merito alla "protezione contro l'accensione di gas infiammabili nell'ambiente circostante". Pro-Lift è quindi il prodotto idoneo alle installazioni non solo in ambienti potenzialmente raggiungibili dall'acqua, come le sentine, ma anche nei locali tecnici dove la norma prevede un più elevato grado di sicurezza per la possibile presenza di vapori infiammabili.

Nella versione TWIN, Pro-Lift ha prestazioni ancora superiori in termini di portata, grazie alle due pompe operanti in parallelo.

The **Pro-Lift** is a professional pumping unit, necessary if the wastewater does not have the necessary gradient to reach the collection tank. Pro-Lift is made of stainless steel and is completely watertight IP68. Thanks to these features, it can be installed in any environment, in compliance with safety regulations.

To meet the specific requests of some customers, the Pro-Lift professional cassette has been updated and made compliant with ISO 8846 and EN 28846 standards regarding "protection against ignition of flammable gases in the surrounding environment". Pro-Lift is therefore the product which is suitable for installations not only in environments potentially accessible by water, such as bilge, but also in technical rooms where the standard provides for a higher degree of safety due to the possible presence of flammable vapors. In the TWIN version, Pro-Lift performance is even higher in terms of flow rate, thanks to the two pumps operating in parallel.

Non chiudere la ventilazione serbatoio. In caso **fissare saldamente un tubo** a questa connessione tramite una fascetta ed assicurarsi la tenuta. Portare la tubazione all'esterno. Non usare filtri (es. filtri al carbone) i quali riducono il passaggio dell'aria.

Do not close the tank ventilation. If preferred, **fix tightly a tube to this pipe** with a clamp to assure the seal and bring it to the outdoor. Do not use filter (as I.E. carbon filter) that could reduce the air passage

Fissare saldamente un tubo tramite una fascetta ed assicurarsi la tenuta. Portare la tubazione all'esterno, necessaria in caso di **installazione antideflagrante**

Fix tightly a tube to this pipe with a clamp to assure the seal and bring it to the outdoor for the **explosion proof installation**

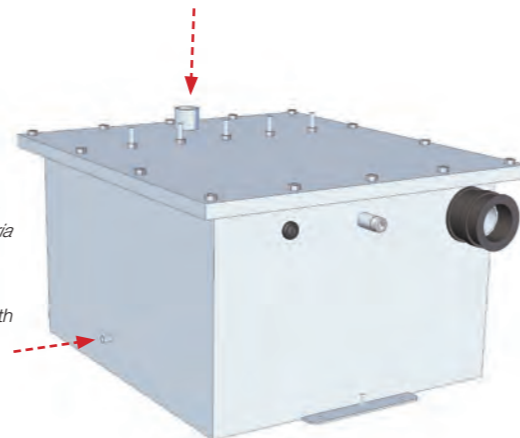



PLANUS

DISPOSITIVI DI
CONTROLLO

CONTROL DEVICES

WATCH WATER



NOTE:

- La centralina del sistema WatchWater deve essere collegata ad un sensore di sentina.
- Il sistema è predisposto per il collegamento di un allarme.
- La centralina, da installarsi in un quadro elettrico, può comandare più valvole.
- Componenti forniti 1. e 2.

NOTES:

- Controller of WatchWater system has to be connected to a bilge sensor.
- The system is set up for the connection of an alarm.
- The controller, to be installed in an electrical panel, can control several valves.
- Supplied items 1. and 2.

WatchWater è un sistema di controllo delle prese a mare dell'imbarcazione, che mediante delle valvole a sfera elettriche installate sulle prese a mare (in aggiunta alle valvole di sicurezza manuali), permettono la chiusura automatica del passaggio dell'acqua nel caso venga rilevata acqua dal sistema di allarme in sentina. Provvede inoltre alla chiusura automatica quando viene disattivata l'energia elettrica dell'imbarcazione. Possono essere comandate anche attraverso un interruttore da posizionare in plancia o sul quadro elettrico.

DISPOSITIVO DI CONTROLLO DELLE PRESE A MARE DELL'IMBARCAZIONE

DEVICE TO CONTROL THE VESSEL'S SEACOCKS

WatchWater is a control system for the vessel's seacocks, which by means of electric ball valves installed on the seacocks (in addition to the manual safety valves), allow the automatic closure of the water passage if water is detected from bilge alarm system. It also provides automatic closing when the boat's electricity is switched off. It can be also controlled with a switch placed on the dashboard or on the electrical panel.

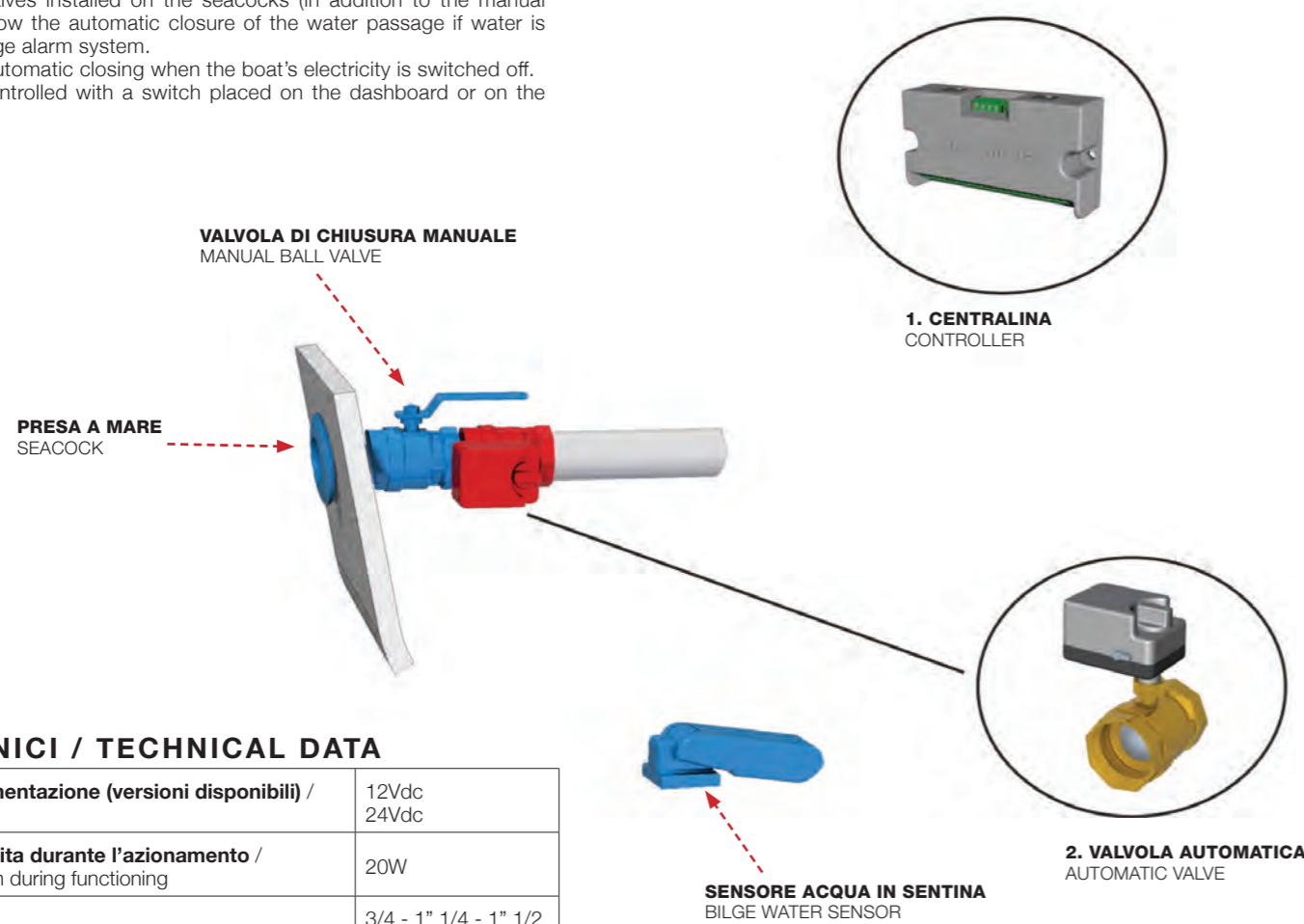

DATI TECNICI / TECHNICAL DATA

Tensione di alimentazione (versioni disponibili) / Voltage available	12Vdc 24Vdc
Potenza assorbita durante l'azionamento / Power absorption during functioning	20W
Misure / Size	3/4 - 1" 1/4 - 1" 1/2

SISTEMI DI CONTENIMENTO DELLA DIFFUSIONE DI PATOGENI E CATTIVI ODORI

Patented systems for containing the spread of pathogens and bad odours

Planus, da sempre attenta al continuo miglioramento dei propri prodotti, ha studiato e realizzato soluzioni brevettate contro la diffusione di patogeni e cattivi odori a bordo. Sia l'uso del wc che la fermentazione nei serbatoi di raccolta delle acque grigie e nere generano esalazioni sgradevoli e insalubri.

Planus always pays attention to the continuous improvement of its products. Planus has studied and created patented solutions against the spread of pathogens and bad smells on board. Both the use of the toilet and the fermentation in the grey and black water collection tanks generate unpleasant and unhealthy fumes.



I SISTEMI AIREX E AIRSTOP PREVENGONO QUESTI FENOMENI. THE AIREX AND AIRSTOP SYSTEMS PREVENT THESE PHENOMENA.

AIREX è l'esclusivo sistema abbinato ai wc nautici Planus che aspira l'aerosol direttamente dal bacino del wc. Questo sistema, analizzato dall'Università Cattolica del Sacro Cuore - Policlinico "A.Gemelli" di Roma, è superiore a qualsiasi altro sistema di ricambio d'aria. AIREX previene la diffusione dei cattivi odori e del bioaerosol contaminato che andrebbe a depositarsi su tutte le superfici del bagno.

AIREX is an exclusive system combined with the Planus marine toilets which sucks the aerosol directly from the toilet basin. This system, analyzed by the Catholic University of the Sacred Heart - Policlinico A.Gemelli" in Rome, is superior to any other air exchange system. AIREX prevents the spread of bad smells and contaminated bioaerosol which would deposit on all surfaces in the bathroom.

AIRSTOP è un sistema di chiusura automatizzato che previene la diffusione dei batteri e dei cattivi odori negli ambienti che si generano nei serbatoi di raccolta delle acque grigie e fuoriescono dal bagno e dalla cucina. Ciò avviene inevitabilmente in assenza del sistema esclusivo AirStop a causa della naturale evaporazione dell'acqua contenuta nei sifoni. Questo è ciò che si riscontra immancabilmente salendo a bordo a distanza di qualche giorno, percependo uno sgradevole cattivo odore.

AIRSTOP is an automated closure system that prevents the spread of bacteria and bad odors generated from the rooms from the grey water collection which comes out of the bathrooms and kitchen. This inevitably occurs in the absence of the exclusive AirStop system due to the natural evaporation of the water contained in the siphons. This is what is invariably found on board after a few days, producing a very unpleasant bad smell.



AIREX



Numerosi studi ufficiali effettuati a livello internazionale hanno dimostrato che virus e batteri, incluso il Coronavirus, sono largamente presenti nelle feci e nell'aerosol / droplet che si generano durante l'uso dei wc.

L'aerosol percepito comunemente anche sotto forma di cattivo odore, si sprigiona dal wc e secondo gli studi rimane a lungo in sospensione nell'aria dell'ambiente bagno rendendo possibile la sua inalazione da parte di un successivo utilizzatore. Inoltre si deposita sulle superfici circostanti generando anche in questo modo il rischio di contagio.

L'USO DI UN WC TRADIZIONALE PROVOCA LA CONTAMINAZIONE DELL'ARIA DI TUTTO L'AMBIENTE BAGNO.

Il completo ricambio d'aria è fondamentale per eliminare i cattivi odori e contrastare la diffusione degli agenti contaminanti.

Numerous official studies carried out internationally have shown that viruses and bacteria, including Coronavirus, are widely present in the aerosol/droplets generated during the use of the toilet.

Aerosol frequently released and spreads out from toilet also have unpleasant smell and accordingly to several scientific studies and researches, it can remain suspended in the air for long time, making possible its inhalation by a subsequent user. Furthermore, aerosol can land on nearby surfaces increasing the risk of contamination.

THE USE OF A TRADITIONAL TOILET CAN CAUSE AIR CONTAMINATION OF ALL THE BATHROOM. Complete air changes are essential to remove unpleasant smells and to prevent contaminants spread.

IL SISTEMA ORIGINALE PLANUS AIREX RISOLVE IL PROBLEMA DELL'AEROSOL E DEI CATTIVI ODORI ELIMINANDOLI PRIMA CHE FUORIESCANO DAL WC, EVITANDONE LA DIFFUSIONE.

THE INNOVATIVE PLANUS AIREX SYSTEM SOLVES THE PROBLEM OF AEROSOL AND UNPLEASANT SMELLS BY REMOVING THEM BEFORE THEY COME OUT FROM THE BOWL, BLOCKING ITS SPREAD.

Planus ha realizzato specifiche versioni BREVETTATE dei propri wc nautici provvisti di sistema per l'aspirazione direttamente dall'interno del bacino. Questo sistema, discreto ed efficace, permette di estrarre l'aerosol all'origine, contrastando sia lo sprigionarsi dei cattivi odori che la diffusione dei virus e altri patogeni.

Planus has created specific PATENTED versions of its nautical toilets equipped with a system for the aerosol suction directly from the toilet bowl. This system, quiet and efficient, allows to extract the aerosol at the source, counteracting both unpleasant smells release and viruses and other pathogens spread.



Il Sistema di estrazione del wc **AIREX** è dotato di un silenzioso aspiratore realizzato in acciaio inox (fig. 1). Il Sistema **AIREX** può quindi convogliare verso l'esterno dello scafo tutto l'aerosol contaminato e il cattivo odore aspirati direttamente dal wc, impedendone la diffusione (fig. 2).

The **AIREX** toilet extraction system is equipped with a silent aspirator made of stainless steel (fig. 1). The **AIREX** system can therefore convey to the outside of the hull all contaminated aerosol and unpleasant smells sucked directly from the toilet to the outside of the hull, preventing its spread (fig. 2).



fig. 1

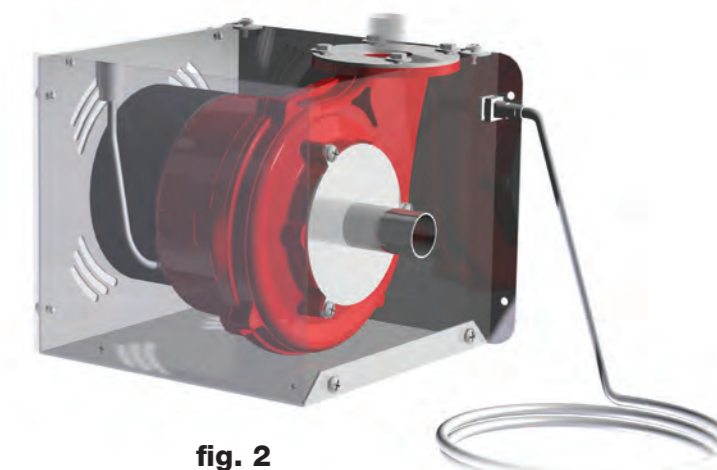

fig. 2



fig. 3

ASPIRAZIONE NASCOSTA
HIDDEN ASPIRATION

I wc nautici Planus in versione **AIREX** sono dotati di un sistema di aspirazione, non visibile, tramite il quale l'aerosol contaminato e i cattivi odori vengono estratti (fig. 3), impedendone la diffusione nel bagno. Il sistema **AIREX** è composto dal wc nautico Planus in versione **AIREX** e dall'aspiratore. Il wc va collegato all'unità esterna contenente l'aspiratore tramite una canalizzazione con diametro interno suggerito di 25mm. Lo scarico dell'aspiratore del sistema **AIREX** andrà poi collegato all'esterno dello scafo, per l'eliminazione dell'aerosol e dei cattivi odori aspirati.

Planus nautical toilets in **AIREX** version are equipped with an aspiration system, invisible, through which contaminated aerosol and unpleasant smells are extracted (fig. 3), preventing their spread in the bathroom. The **AIREX** system, made of nautical Planus toilet in **AIREX** version and from the aspirator, must be connected to the external unit containing the aspirator through a duct with internal suggested diameter of 25mm. The exhaust of the **AIREX** system aspirator will then be connected to the outside of the hull, for the aspirated aerosol and unpleasant smells removal.

COME FUNZIONA IL SISTEMA AIREX?

HOW DOES THE AIREX SYSTEM WORK?

ESPULSIONE VERSO L'ESTERNO DELLO SCAFO DEI CATTIVI ODORI
UNPLEASANT SMELLS REMOVAL FROM THE OUTSIDE OF THE HULL

AEROSOL CONTAMINATO E IL CATTIVO ODORE ASPIRATO DIRETTAMENTE DAL WC
CONTAMINATED AEROSOL AND UNPLEASANT SMELLS DIRECTLY SUCTIONED FROM THE TOILET

ASPIRATORE
ASPIRATOR

WC IN VERSIONE AIREX
TOILET IN AIREX VERSION



AIRSTOP

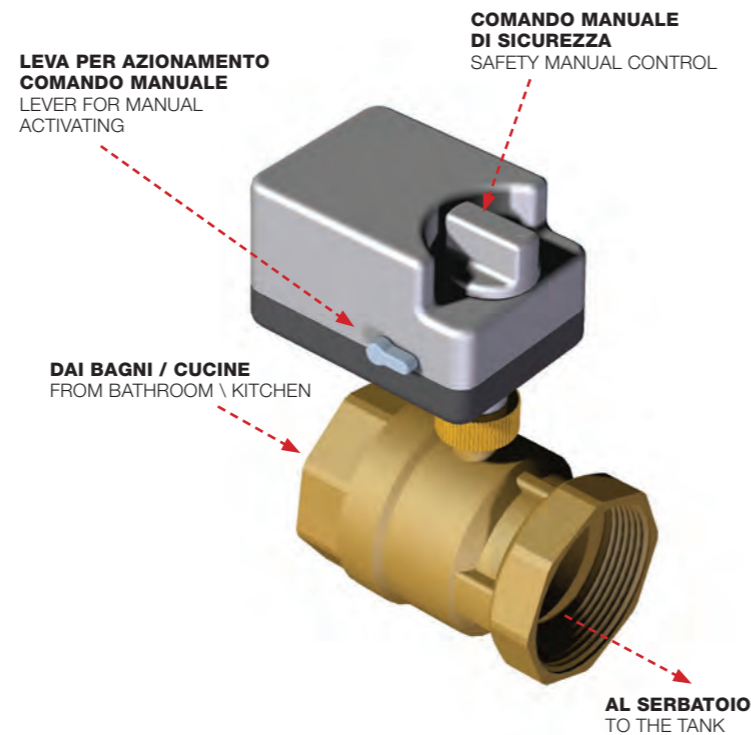

È noto che nei serbatoi delle acque grigie si generano batteri che producono cattivi odori che oltre al disagio olfattivo, risultano insalubri.

La propagazione dei cattivi odori negli ambienti tramite le tubature di scarico si evita mediante i sifoni che per via del principio del "tappo idraulico" impediscono il passaggio dei gas.

Il funzionamento dei sifoni è garantito dalla presenza di acqua al loro interno, la quale è soggetta ad evaporazione durante il non utilizzo dell'imbarcazione, soprattutto nei periodi più caldi.

Le norme di sicurezza prevedono l'interruzione dell'alimentazione elettrica generale quando l'equipaggio non è a bordo.

AIRSTOP RILEVA L'INTERRUZIONE DI CORRENTE E AUTOMATICAMENTE CHIUDE LE LINEE DI SCARICO.

La chiusura meccanica degli scarichi mediante AirStop è del tutto indipendente dai sifoni, e l'evaporazione dell'acqua in essi contenuta non causerà alcuna propagazione di batteri e cattivi odori.

Al ripristino dell'alimentazione elettrica generale provvederà all'apertura automatica delle tubazioni.

DISPOSITIVO AUTOMATICO PER L'ELIMINAZIONE DEI CATTIVI ODORI PROVENIENTI DAGLI SCARICHI DI CUCINE E BAGNI.

AIRSTOP IS AN AUTOMATIC DEVICE FOR ELIMINATING BAD SMELLS FROM KITCHEN AND BATHROOM DRAINS.

It is known that bacteria are generated in grey water tanks that produce bad smells which, in addition to the olfactory discomfort, are unhealthy.

The propagation of bad smells in the rooms through the wastewater pipes is avoided by means of the siphons which, due to the principle of the "hydraulic cap", prevent the passage of gases.

The functioning of the siphons is guaranteed by the presence of water inside them, which is subject to evaporation when the boat is not being used, especially in the hottest periods.

Safety regulations state that general electricity must be switched off when the crew is not on board.

AIRSTOP DETECTS POWER OUTAGES AND AUTOMATICALLY CLOSES DRAIN LINES.

The mechanical closure of the drains using AirStop is completely independent from the siphons, and the evaporation of the water contained in them will not cause any propagation of bacteria and bad odors.

When the general power supply is restored, it will automatically open the pipes

» AirStop

COME FUNZIONA IL SISTEMA AIRSTOP?

HOW DOES THE AIRSTOP SYSTEM WORK?

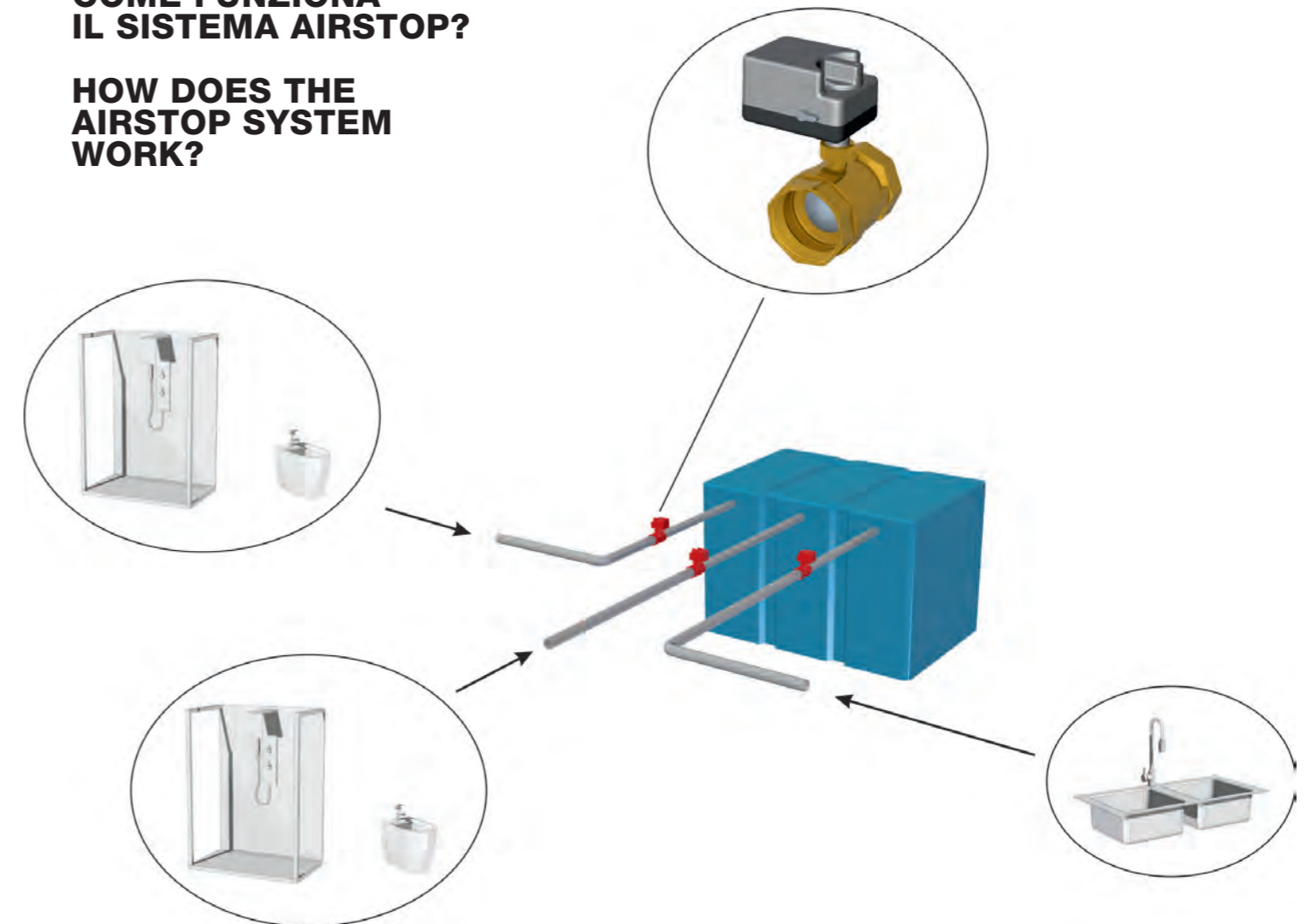

La chiusura della valvola di **AIRSTOP** in condizioni di alimentazione elettrica interrotta è ottenuta tramite una batteria tampone di cui è dotato.

In caso di emergenza è possibile agire manualmente per la apertura e chiusura di **AIRSTOP**.

Closing of the **AIRSTOP** valve in conditions of interrupted power supply is obtained via a buffer battery with which it is equipped.

In case of an emergency, it is possible to operate the opening and closing of **AIRSTOP** manually.

DATI TECNICI / TECHNICAL DATA

Tensione di alimentazione (versioni disponibili) / Voltage available	AC220-240V,50Hz 12Vdc 24Vdc
Potenza assorbita durante l'azionamento / Power absorption during functioning	20W
Misure / Size	1" 1/4 - 1" 1/2





PLANUS

SISTEMA DI FUNZIONAMENTO

OPERATING SYSTEM

SISTEMA VORTEX VORTEX SYSTEM

PRINCIPIO DI FUNZIONAMENTO OPERATING PRINCIPLES

NEL CORSO DEGLI ANNI
ABBIAMO PROGETTATO E
AFFINATO IL SISTEMA VORTEX

L'elevata velocità di rotazione della pompa VORTEX crea una forte depressione, attraverso la particolare geometria delle tubazioni, con conseguente aspirazione dell'acqua e dei residui organici dal bacino del vaso.

OVER THE YEARS, WE HAVE
DEVELOPED AND REFINED
THE VORTEX SYSTEM

The high speed of rotation of the VORTEX pump and the geometric design of its piping create a great vacuum able to remove water and organic waste from the bowl.

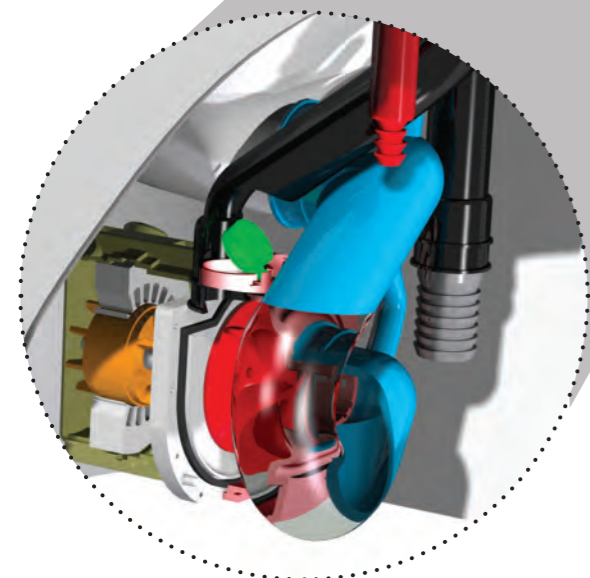
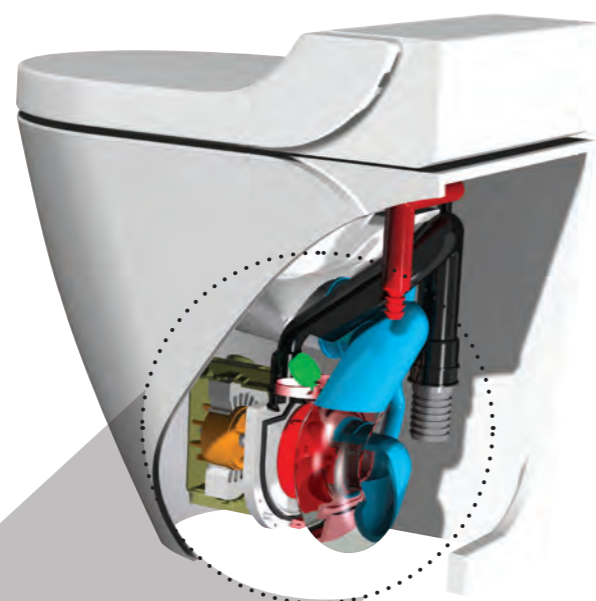

Elevate prestazioni

Le elevate prestazioni garantiscono la massima libertà nella progettazione delle linee di scarico, consentendo di raggiungere notevoli distanze e altezze.

High level of performance

The high level of performance ensures the greatest possible flexibility in planning the route of the discharge hoses, allowing it to reach significant distances and heights.

COMPONENTI DI FUNZIONAMENTO PRINCIPALI MAIN OPERATIONAL COMPONENTS



Pannello di comando

La pressione dei pulsanti avvia la sequenza automatica di risciacquo.

Flush controller

Activation of the switches starts the automatic flush sequences.



Dispositivi per l'immissione dell'acqua

A seconda della tipologia di impianto desiderata, è necessario un diverso componente per l'immissione dell'acqua (vedi pag. 98-99).



Water inlet devices

The water inlet component required depends on the type of installation desired (see page 98-99).



Pompa di scarico

Il wc può scaricare indifferentemente nel serbatoio di raccolta o fuoribordo (vedi pag. 100-101).

Discharge pump

The toilet can discharge to the collecting tank or overboard (see page 100-101).

IMMISSIONE ACQUA WATER INLET

IMPIANTO CON IMMISSIONE ACQUA DOLCE FRESH WATER INLET SYSTEM

Semplicità di installazione e maggiore igiene.

Simplicity of installation and greater hygiene.

WC CON LINEA IMMISSIONE CENTRALIZZATA

TOILETS WITH CENTRALIZED WATER INLET

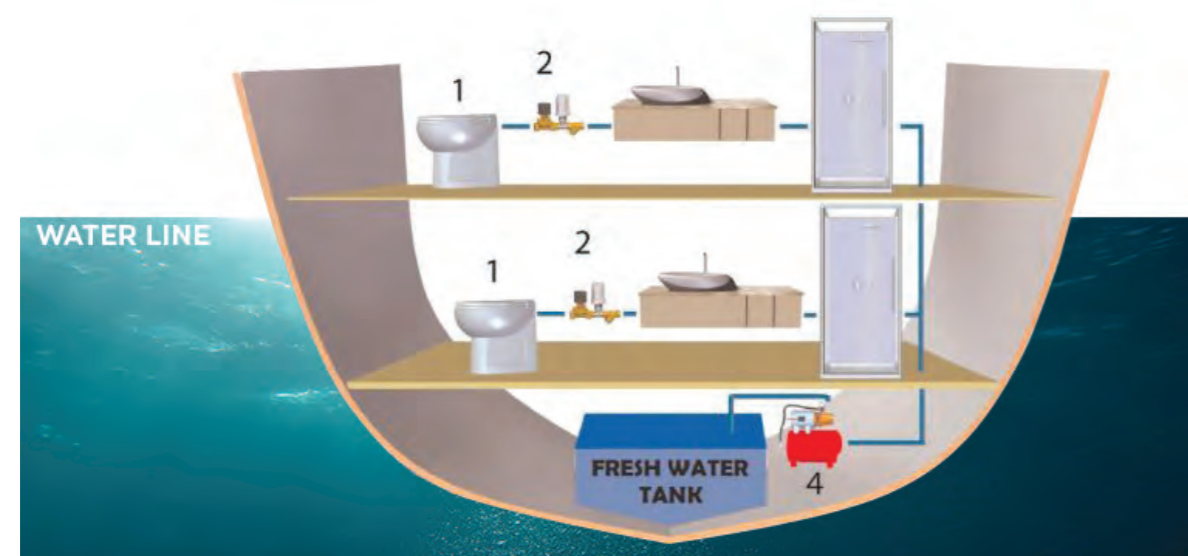

Esemplificazione di impianto a puro scopo illustrativo.
Examples of equipment are given for purely illustrative purposes.

COMPONENTI FORNITI PER OGNI WC: COMPONENTS SUPPLIED FOR EACH TOILET:

- 1. Vaso
Bowl
- 2. Elettrovalvola
Solenoid valve
- 3. Pannello di comando
Flush panel

COMPONENTI NON FORNITI: COMPONENTS NOT PROVIDED:

- 4. Pompa autoclave
Automatic water pressure pump

IMPIANTO CON IMMISSIONE ACQUA DI MARE SEA WATER INLET SYSTEM

Risparmio di acqua dolce.

Saving fresh water.

WC CON LINEA IMMISSIONE CENTRALIZZATA

Unica presa a mare per l'immissione di tutti i wc.

TOILETS WITH CENTRALIZED WATER INLET

One seacock for the water inlet for all the toilets on board.

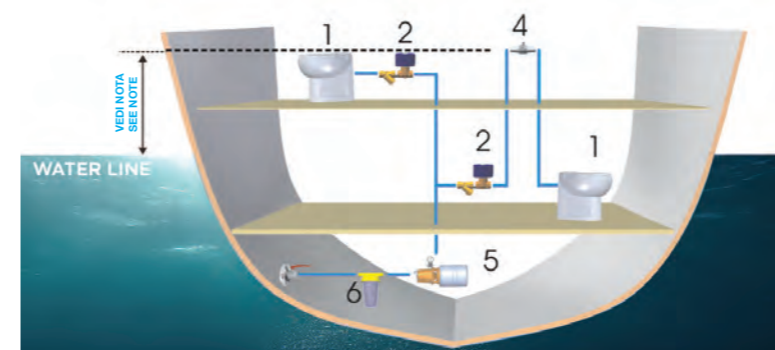

Esemplificazione di impianto a puro scopo illustrativo.
Examples of equipment are given for purely illustrative purposes.

COMPONENTI FORNITI PER OGNI WC: COMPONENTS SUPPLIED FOR EACH TOILET:

- 1. Vaso
Bowl
- 2. Elettrovalvola
Solenoid valve
- 3. Pannello di comando
Flush panel

COMPONENTI NON FORNITI: COMPONENTS NOT PROVIDED:

- 5. Pompa immissione centralizzata
Centralized water inlet pump
- 6. Filtro
Filter

ACCESSORI A RICHIESTA: OPTIONAL EXTRA:

- 4. Valvola ventilazione immissione
Inlet vent valve

WC CON LINEA IMMISSIONE INDIPENDENTE

Ogni wc è completamente indipendente.

TOILET WITH INDEPENDENT WATER INLET

Each toilet is completely independent.

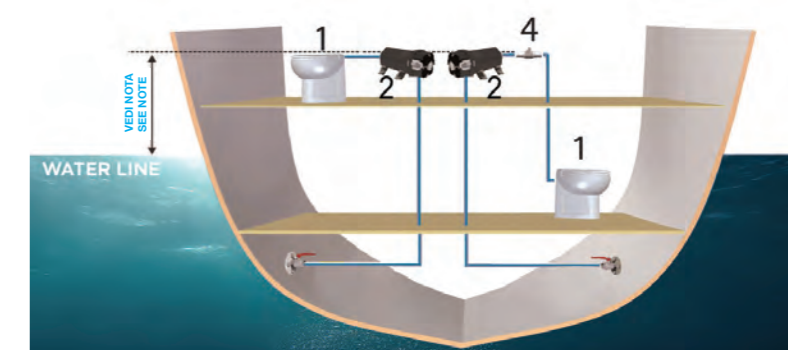

Esemplificazione di impianto a puro scopo illustrativo.
Examples of equipment are given for purely illustrative purposes.

COMPONENTI FORNITI PER OGNI WC: COMPONENTS SUPPLIED FOR EACH TOILET:

- 1. Vaso
Bowl
- 2. Pompa immissione con filtro
Inlet pump with filter
- 3. Pannello di comando
Flush panel

ACCESSORI A RICHIESTA: OPTIONAL EXTRA:

- 4. Valvola ventilazione immissione
Inlet vent valve

SCARICO ACQUA WASTE DISCHARGE

LIBERTÀ DI SCELTA DEL PERCORSO TUBAZIONI
FREEDOM TO CHOOSE THE ROUTE OF THE DISCHARGE HOSES

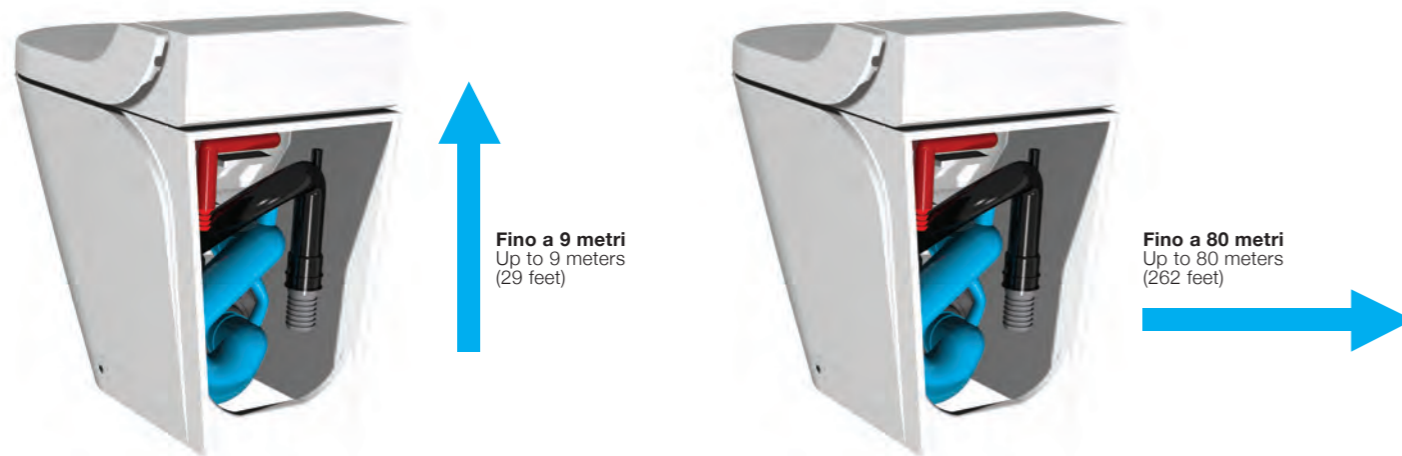

Le elevate prestazioni della pompa VORTEX posta all'interno del piede in ceramica consentono la massima flessibilità nella progettazione delle linee di scarico. La pompa VORTEX è in grado di scaricare in serbatoio, anche a grande distanza, oppure direttamente fuoribordo (vedi note).

The high performances of the VORTEX pump placed inside the base of the ceramic bowl foot gives the greatest possible flexibility in planning the route of the discharge hoses. The VORTEX pump is capable of discharging into a holding tank, even at a significant distance, or directly to the sea (see notes).

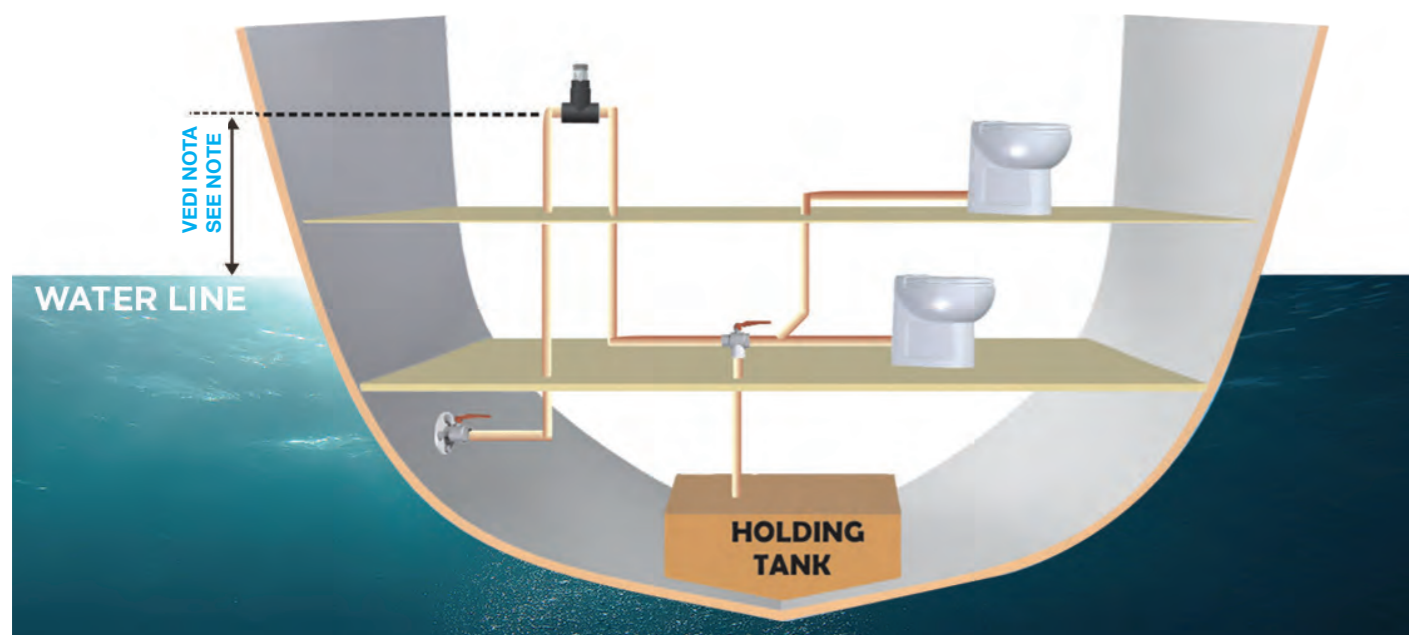

Esemplificazione di impianto a puro scopo illustrativo.
Examples of equipment are given for purely illustrative purposes.

INSTALLAZIONE IDRAULICA PLUMBING

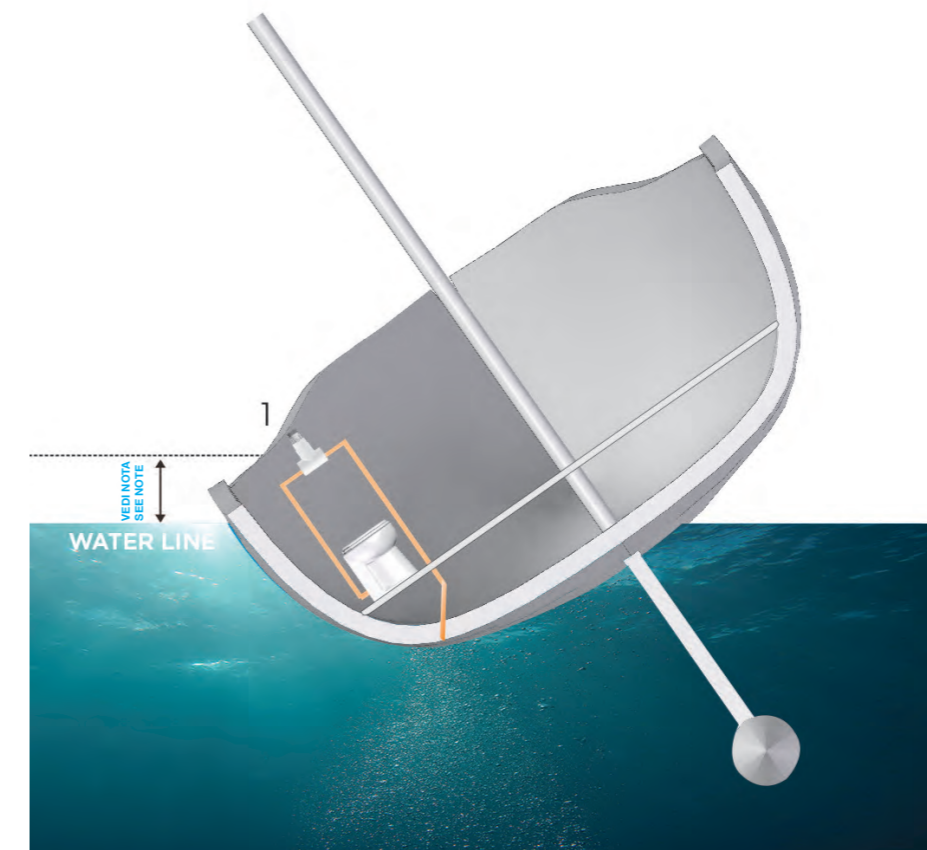

Esemplificazione di impianto a puro scopo illustrativo.
Examples of equipment are given for purely illustrative purposes.

ACCESSORI A RICHIESTA:
OPTIONAL EXTRA:



1. Valvola ventilazione scarico
Outlet vent valve

IMPORTANTE: IMPORTANT:

- Se il wc è posizionato al di sotto della linea di galleggiamento è necessario installare una valvola di ventilazione a una quota sufficientemente superiore a essa.
If the toilet is placed beneath the water line the installation of a ventilation valve at a sufficiently higher level is needed.
- La linea di galleggiamento va calcolata tenendo in considerazione tutte le possibili condizioni di navigazione.
All possible navigational conditions must be taken into consideration when estimating the water line.
- La presa a mare va realizzata in modo che durante la navigazione non si generi una pressione nella tubatura.
The seacock must be installed properly to avoid that pressure is generated on the plumbing during sailing.
- Lo scarico fuoribordo è soggetto a specifiche regolamentazioni locali.
The discharge into the sea is subject to specific local rules.

DATI TECNICI

TECHNICAL DATA

DIMENSIONAMENTO IMPIANTI CONNECTIONS

Impianto Idraulico / Hydraulic Connections	
Immissione Inlet	Tubatura con diametro interno 20 mm (¾") Hose with ID of 20 mm (¾") Pressione max 2 bar (15 lt/min) Maximum pressure 2 bar (15 lt/min)
Scarico Outlet	Tubatura con diametro interno 40 mm (1½") Hose with ID of 40 mm (1½")

Impianto Elettrico / Electrical Connections			
Voltaggio Voltage	12 Vdc	24 Vdc	230 Vac
Sezione minima cavi fino a 5 mt (<15 feet) Minimal wire gauge up to 5 mt (<15 feet)	6 mm ² (9 AWG)	4 mm ² (11 AWG)	0,75 mm ² (18 AWG)
Sezione minima cavi oltre 5 mt (>15 feet) Minimal wire gauge over 5 mt (>15 feet)	10 mm ² (7 AWG)	6 mm ² (9 AWG)	1 mm ² (17 AWG)

CARATTERISTICHE TECNICHE DEI COMPONENTI PRINCIPALI TECHNICAL SPECIFICATION OF THE MAIN COMPONENTS

Pompa Scarico Vortex / Vortex Discharge Pump				
Prestazioni idrauliche: fino a 9 m verticali, fino a 80 mt orizzontali	Voltaggio Voltage	12 Vdc	24 Vdc	230 Vac
Hydraulic performances: up to 9 mt (29 feet) vertically, up to 80 mt (262 feet) horizontally	Assorbimento Power Consumption	40 A	25 A	3 A

Elettrovalvole immissione / Inlet electrovalves				
	Voltaggio Voltage	12 Vdc	24 Vdc	230 Vac
Versione COMANDO DIRETTO DIRECT ACTING Version	Potenza Power	80 W	80 W	80 W
Versione SERVOASSISTITA SERVO PILOTED Version	Potenza Power	15 W	15 W	15 W
Versione in PLASTICA PLASTIC version	Potenza Power	6 W	6 W	6 W

Pompa Immissione Indipendente / Single Inlet Pump				
	Voltaggio Voltage	12 Vdc	24 Vdc	
	Assorbimento Power Consumption	4,4 A	2,2 A	
	Portata Flow	11 lt/min		
	Taratura Pressostato Setting of Pressure Switch	1,7 bar / 25 psi		

Pompa Immissione Centralizzata (non fornita) / Centralized Inlet Pump (not supplied)				
Caratteristiche raccomandate Recommended specifications	Pressione di esercizio Working pressure	Min 1 bar - Max 3 bar		

INSTALLAZIONE ELETTRICA

WIRING

SISTEMA CENTRALIZZATO ACQUA DOLCE

FRESH WATER CENTRALIZED SYSTEM

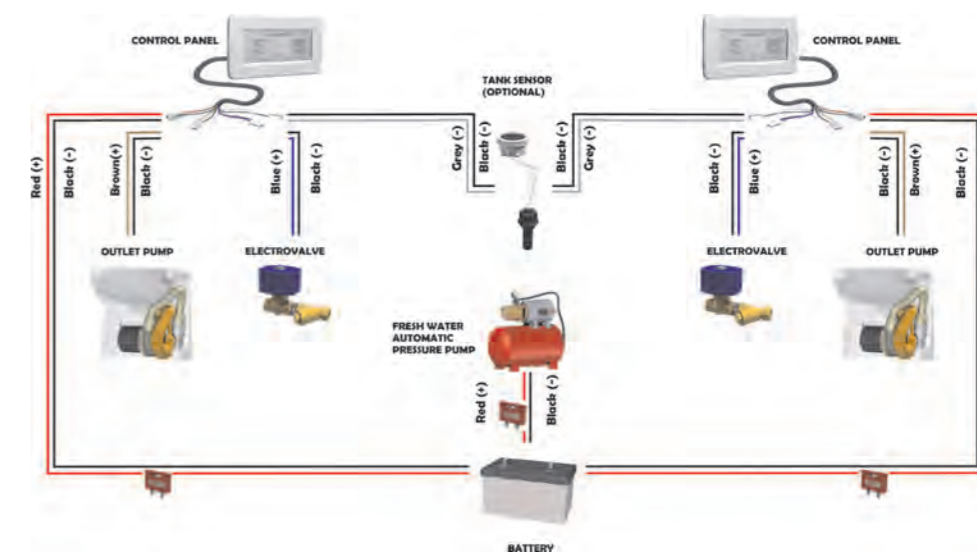

SISTEMA CENTRALIZZATO ACQUA DI MARE

SEA WATER CENTRALIZED SYSTEM

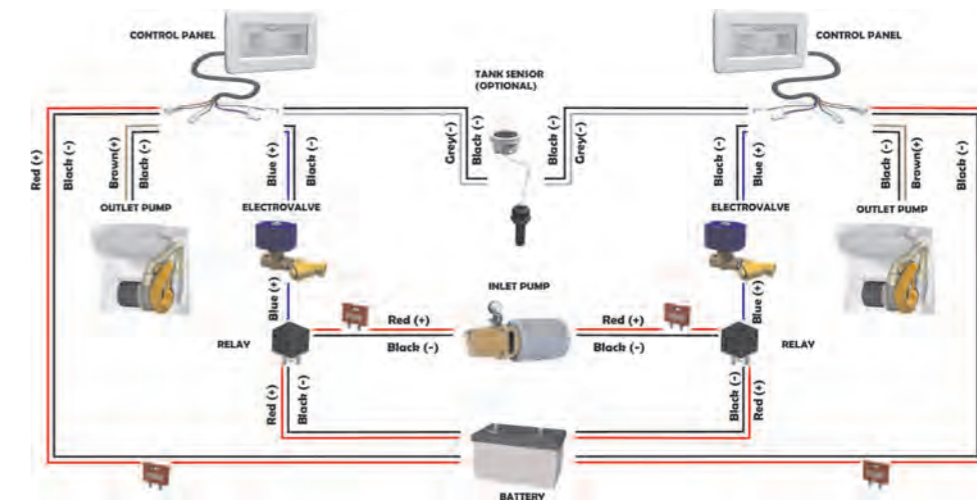

SISTEMA INDIPENDENTE ACQUA DI MARE

SEA WATER INDEPENDENT SYSTEM

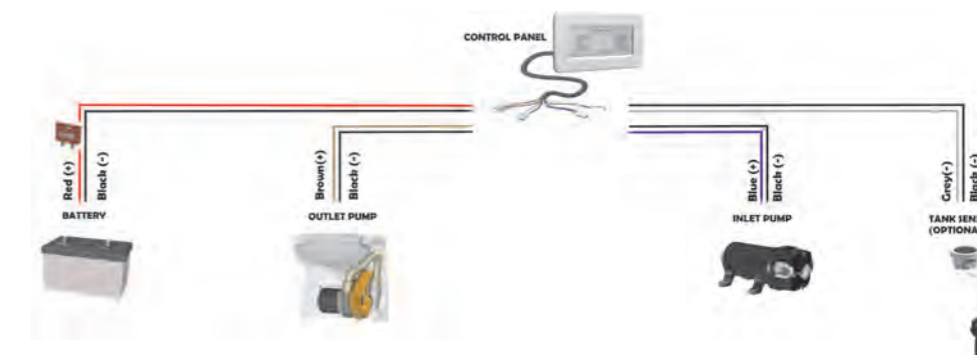



SPECIFICHE TECNICHE

TECHNICAL SPECIFICATIONS

KONOS

STANDARD



OPZIONI DISPONIBILI AVAILABLE OPTIONS

- **WATER JET**
(miscelatore non fornito / mixer not included)
- **SISTEMA AIREX**
Aspiratore per eliminazione cattivi odori e aerosol
Air aspirator for bad odor and bioaerosol

DATI TECNICI

Consumo acqua medio / Average water consumption	1.5 lt per scarico (media) / 1.5 liters per flush (average)	
Sedile / Seat	Legno pregiato con cerniere in acciaio inox Wooden seat with stainless steel hinges	
Voltaggi disponibili / Available voltages	12Vdc, 24Vdc, 230Vac	
Performance idrauliche / Hydraulic performances	Fino a 9 metri verticalmente, e 80 metri orizzontalmente / Up to 9 m vertically, up to 80 m horizontally	
Conessioni idrauliche / Hydraulic connections:	IMMISSIONE / INLET	SCARICO / OUTLET
	Hose with ID of 20 mm (3/4")	Hose with ID of 40 mm (1/2")

COLORI DISPONIBILI AVAILABLE COLORS

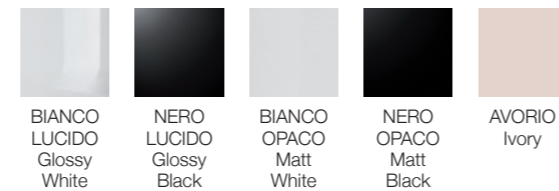

KONOS

SHORT



OPZIONI DISPONIBILI AVAILABLE OPTIONS

- **WATER JET**
(miscelatore non fornito / mixer not included)
- **SISTEMA AIREX**
Aspiratore per eliminazione cattivi odori e aerosol
Air aspirator for bad odor and bioaerosol

DATI TECNICI

Consumo acqua medio / Average water consumption	1.5 lt per scarico (media) / 1.5 liters per flush (average)	
Sedile / Seat	Legno pregiato con cerniere in acciaio inox Wooden seat with stainless steel hinges	
Voltaggi disponibili / Available voltages	12Vdc, 24Vdc, 230Vac	
Performance idrauliche / Hydraulic performances	Fino a 9 metri verticalmente, e 80 metri orizzontalmente / Up to 9 m vertically, up to 80 m horizontally	
Conessioni idrauliche / Hydraulic connections:	IMMISSIONE / INLET	SCARICO / OUTLET
	Hose with ID of 20 mm (3/4")	Hose with ID of 40 mm (1/2")

COLORI DISPONIBILI AVAILABLE COLORS

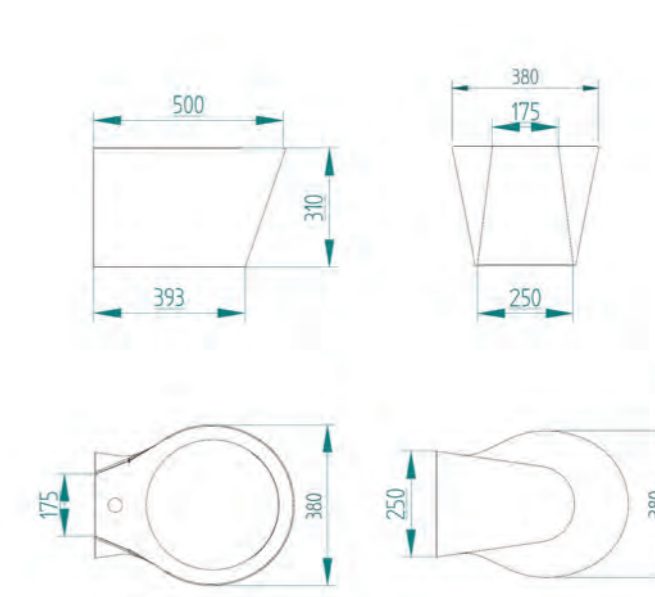
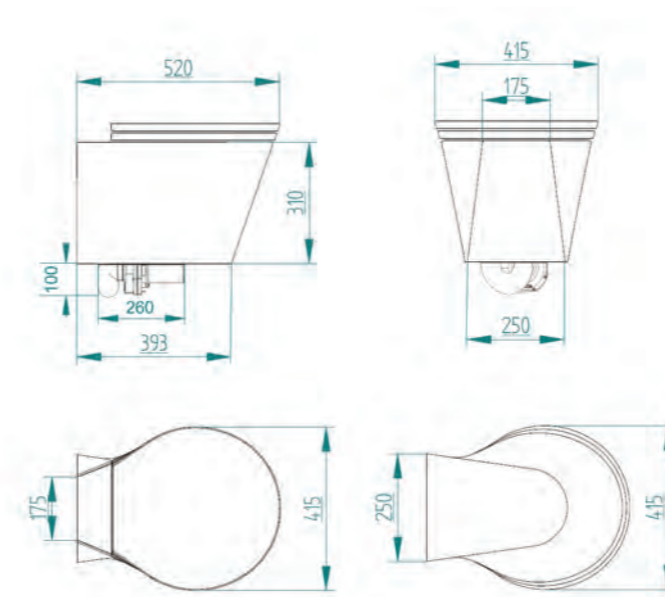
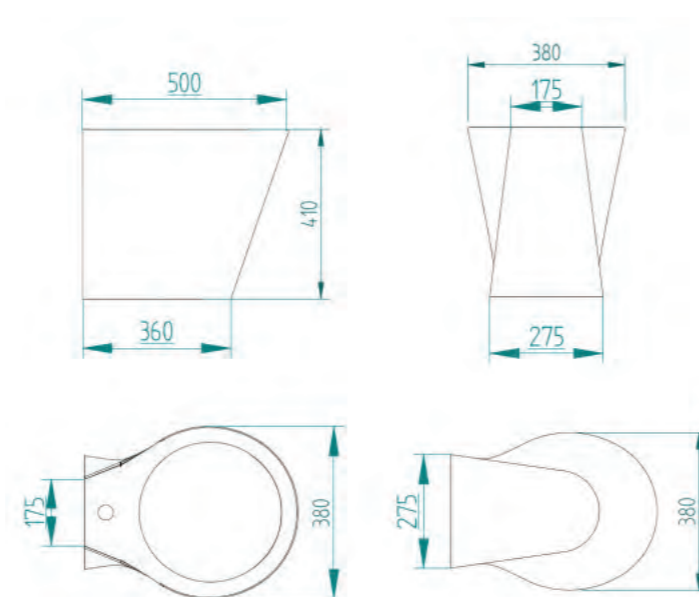
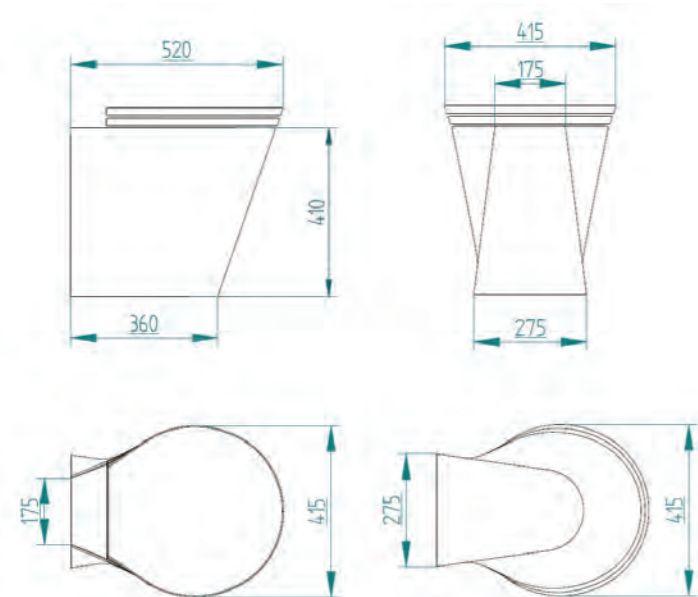

SKY

**SOSPESI
WALL-HUNG**

**OPZIONI DISPONIBILI
AVAILABLE OPTIONS**

- **WATER JET**
(miscelatore non fornito / mixer not included)
- **SISTEMA AIREX**
Aspiratore per eliminazione cattivi odori e aerosol
Air aspirator for bad odor and bioaerosol



DATI TECNICI

Consumo acqua medio / Average water consumption	1.5 lt per scarico (media) / 1.5 liters per flush (average)	
Sedile / Seat	Termoindurente con cerniere in acciaio inox Thermosetting with stainless steel hinges	
Voltaggi disponibili / Available voltages	12Vdc, 24Vdc, 230Vac	
Performance idrauliche / Hydraulic performances	Fino a 9 metri verticalmente, e 80 metri orizzontalmente / Up to 9 m vertically, up to 80 m horizontally	
Connessioni idrauliche / Hydraulic connections:	IMMISSIONE / INLET	SCARICO / OUTLET
	Hose with ID of 20 mm (3/4")	Hose with ID of 40 mm (1/2")

**COLORI DISPONIBILI
AVAILABLE COLORS**

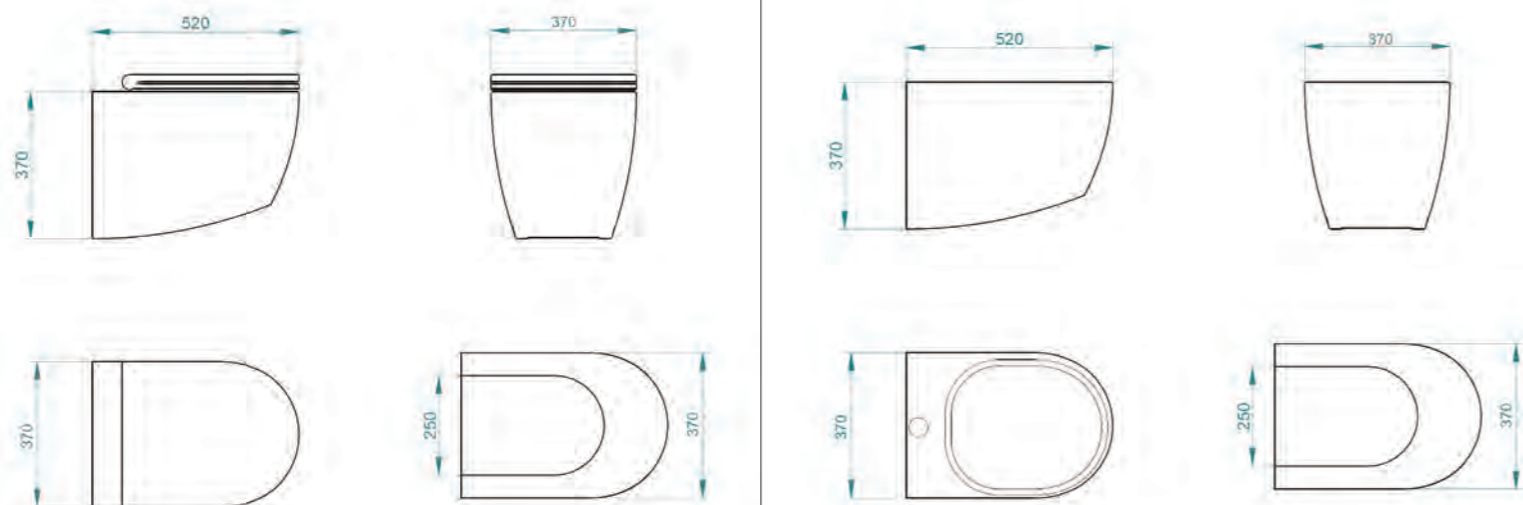
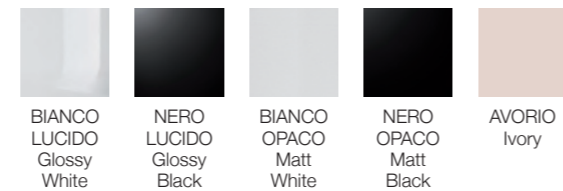

**KIT DI FISSAGGIO NASCOSTO
PER SOSPESI - LATERALE**

**WALL-HUNG HIDDEN
FIXING KIT - SIDE TYPE**

**COMPONENTI KIT
KIT PARTS**

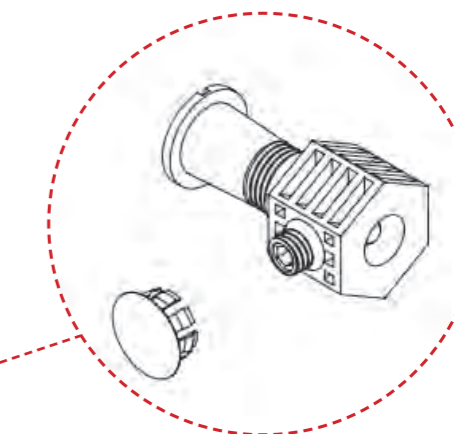
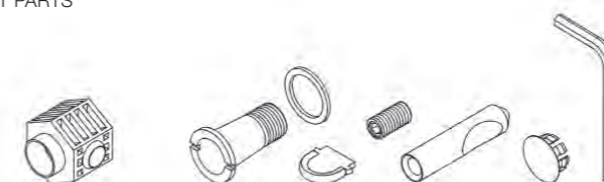

**MONTAGGIO
ASSEMBLY**

**ISTRUZIONI DI MONTAGGIO
ASSEMBLY INSTRUCTIONS**

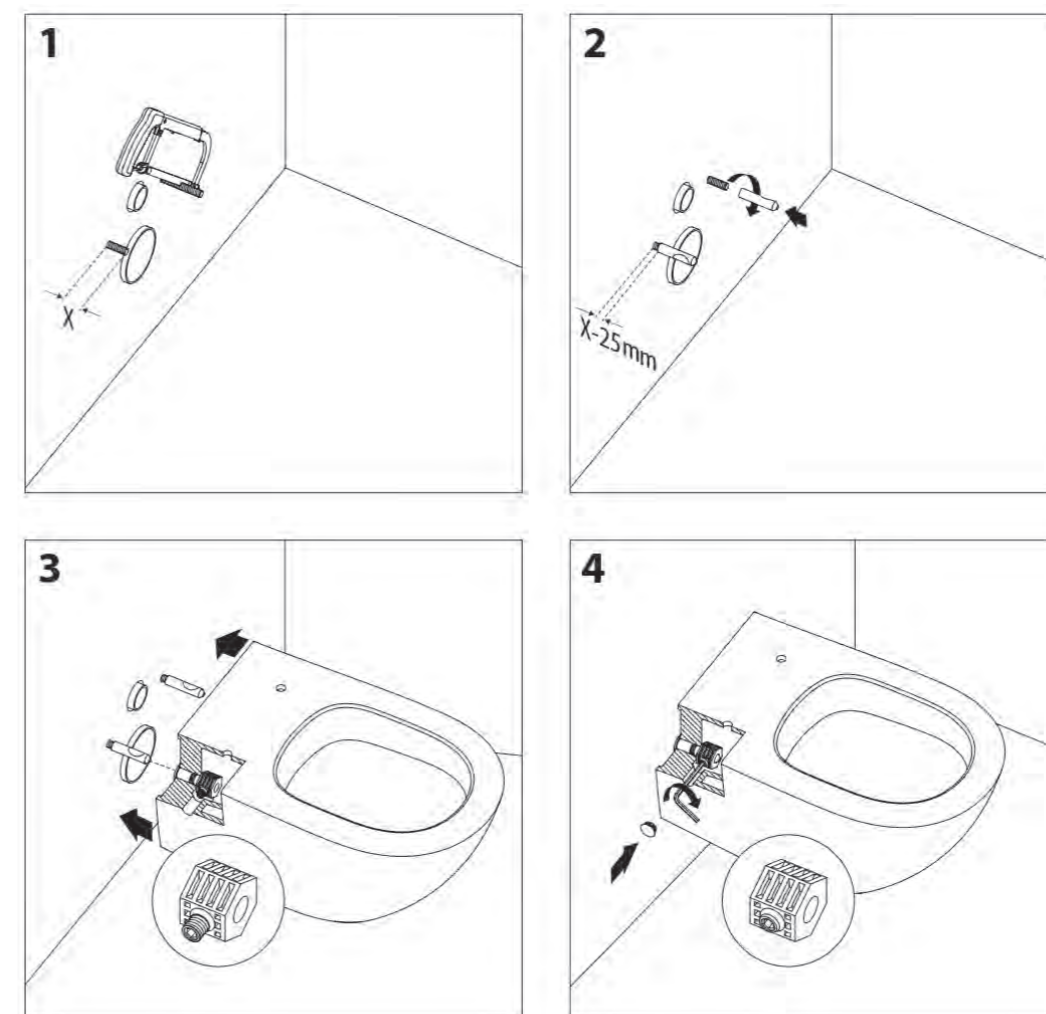

WAVE

STANDARD

OPZIONI DISPONIBILI AVAILABLE OPTIONS

• **WATER JET**
(miscelatore non fornito / mixer not included)

• **SISTEMA AIREX**
Aspiratore per eliminazione cattivi odori e aerosol
Air aspirator for bad odor and bioaerosol



DATI TECNICI

Consumo acqua medio / Average water consumption	1.5 lt per scarico (media) / 1.5 liters per flush (average)	
Sedile / Seat	Termoindurente con cerniere in acciaio inox Thermosetting with stainless steel hinges	
Voltaggi disponibili / Available voltages	12Vdc, 24Vdc, 230Vac	
Performance idrauliche / Hydraulic performances	Fino a 9 metri verticalmente, e 80 metri orizzontalmente / Up to 9 m vertically, up to 80 m horizontally	
Conessioni idrauliche / Hydraulic connections:	IMMISSIONE / INLET	SCARICO / OUTLET
	Hose with ID of 20 mm (3/4")	Hose with ID of 40 mm (1/2")

COLORI DISPONIBILI AVAILABLE COLORS

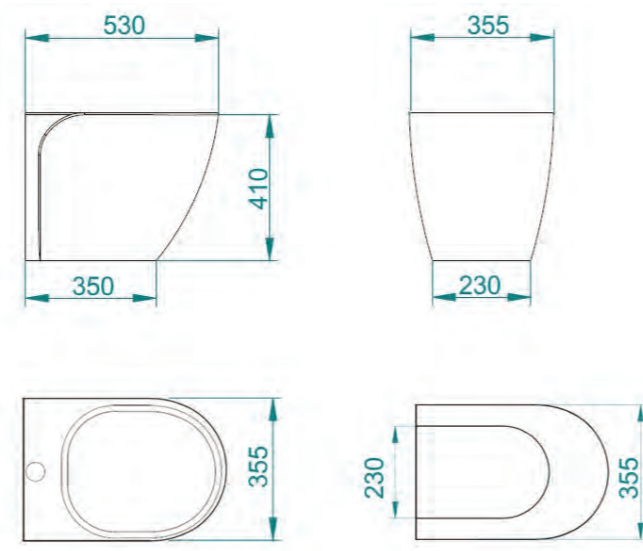
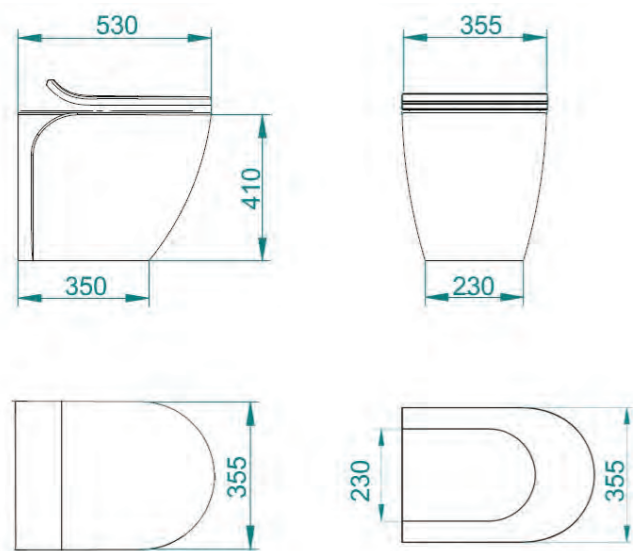
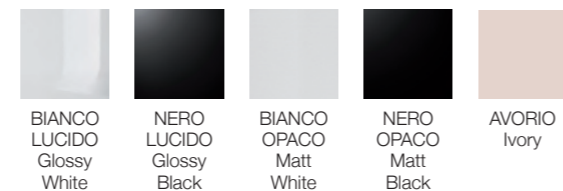

WAVE

SOSPESI WALL-HUNG

OPZIONI DISPONIBILI AVAILABLE OPTIONS

• **WATER JET**
(miscelatore non fornito / mixer not included)

• **SISTEMA AIREX**
Aspiratore per eliminazione cattivi odori e aerosol
Air aspirator for bad odor and bioaerosol



DATI TECNICI

Consumo acqua medio / Average water consumption	1.5 lt per scarico (media) / 1.5 liters per flush (average)	
Sedile / Seat	Termoindurente con cerniere in acciaio inox Thermosetting with stainless steel hinges	
Voltaggi disponibili / Available voltages	12Vdc, 24Vdc, 230Vac	
Performance idrauliche / Hydraulic performances	Fino a 9 metri verticalmente, e 80 metri orizzontalmente / Up to 9 m vertically, up to 80 m horizontally	
Conessioni idrauliche / Hydraulic connections:	IMMISSIONE / INLET	SCARICO / OUTLET
	Hose with ID of 20 mm (3/4")	Hose with ID of 40 mm (1/2")

COLORI DISPONIBILI AVAILABLE COLORS

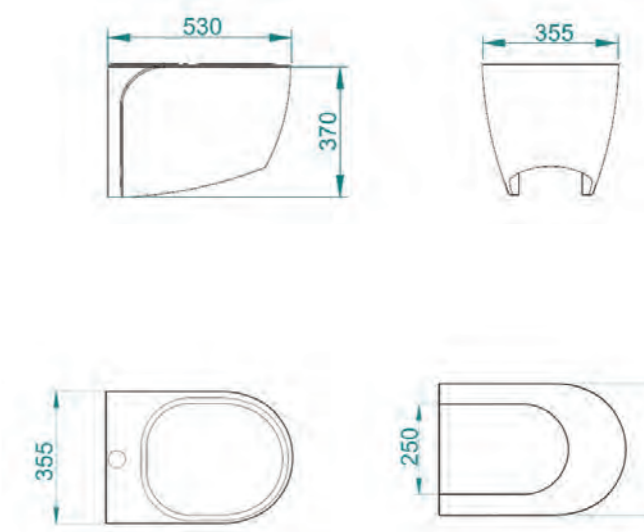
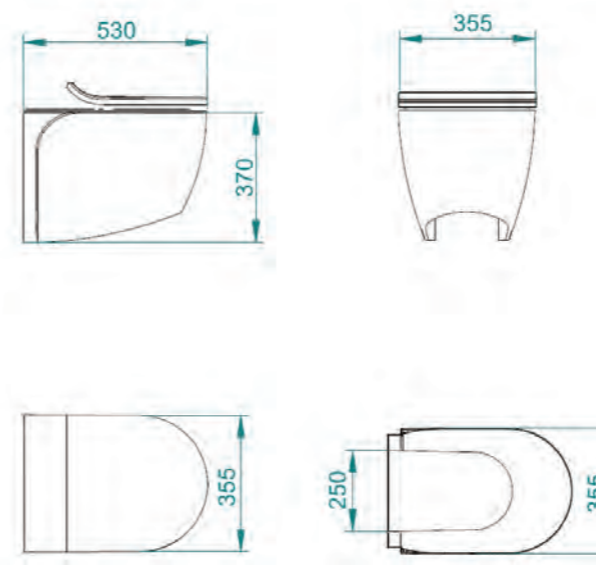
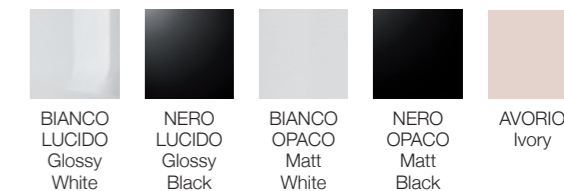

RACE

STANDARD



RACE

SHORT



DATI TECNICI

Consumo acqua medio / Average water consumption	1.5 lt per scarico (media) / 1.5 liters per flush (average)	
Sedile / Seat	Fibra di carbonio con cerniere in acciaio inox Carbon fiber with stainless steel hinges	
Voltaggi disponibili / Available voltages	12Vdc, 24Vdc, 230Vac	
Performance idrauliche / Hydraulic performances	Fino a 9 metri verticalmente, e 80 metri orizzontalmente / Up to 9 m vertically, up to 80 m horizontally	
Conessioni idrauliche / Hydraulic connections:	IMMISSIONE / INLET	SCARICO / OUTLET
	Hose with ID of 20 mm (3/4")	Hose with ID of 40 mm (1/2")

COLORI DISPONIBILI AVAILABLE COLORS



DATI TECNICI

Consumo acqua medio / Average water consumption	1.5 lt per scarico (media) / 1.5 liters per flush (average)	
Sedile / Seat	Fibra di carbonio con cerniere in acciaio inox Carbon fiber with stainless steel hinges	
Voltaggi disponibili / Available voltages	12Vdc, 24Vdc, 230Vac	
Performance idrauliche / Hydraulic performances	Fino a 9 metri verticalmente, e 80 metri orizzontalmente / Up to 9 m vertically, up to 80 m horizontally	
Conessioni idrauliche / Hydraulic connections:	IMMISSIONE / INLET	SCARICO / OUTLET
	Hose with ID of 20 mm (3/4")	Hose with ID of 40 mm (1/2")

COLORI DISPONIBILI AVAILABLE COLORS

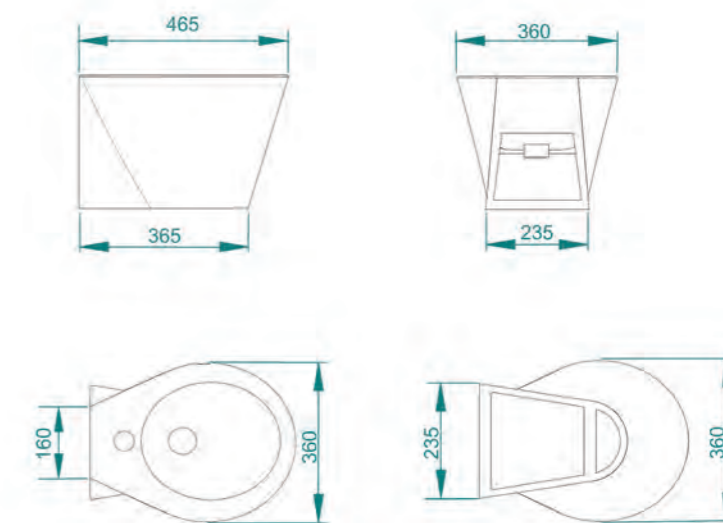
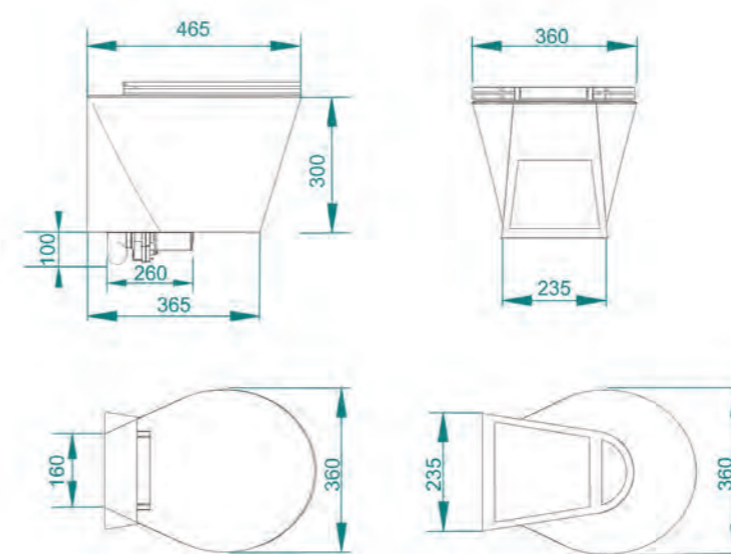
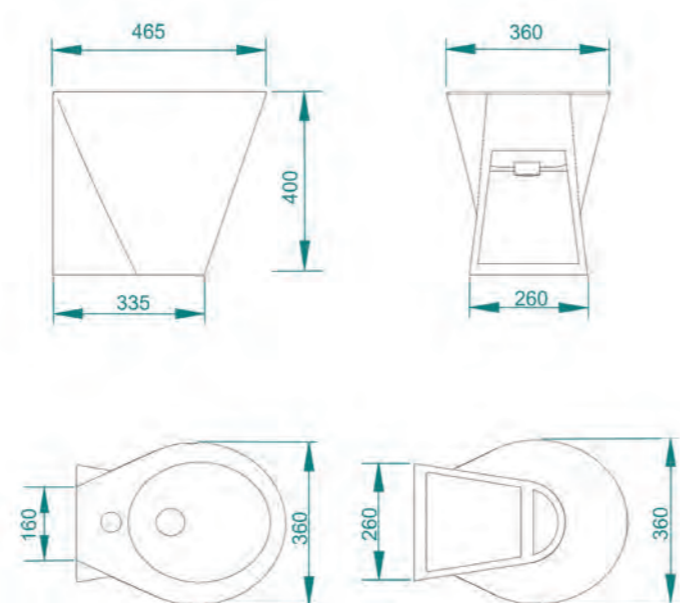
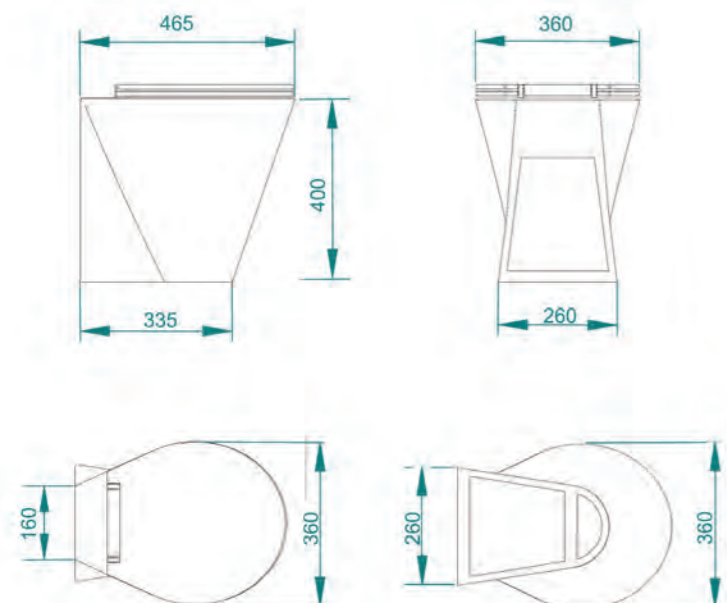
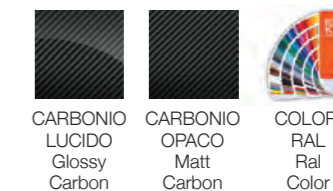

VISION STANDARD



OPZIONI DISPONIBILI AVAILABLE OPTIONS

- **WATER JET**
(miscelatore non fornito / mixer not included)
- **SISTEMA AIREX**
Aspiratore per eliminazione cattivi odori e aerosol
Air aspirator for bad odor and bioaerosol

DATI TECNICI

Consumo acqua medio / Average water consumption	1.5 lt per scarico (media) / 1.5 liters per flush (average)	
Sedile / Seat	Termoindurente con cerniere in acciaio inox Thermosetting with stainless steel hinges	
Voltaggi disponibili / Available voltages	12Vdc, 24Vdc, 230Vac	
Performance idrauliche / Hydraulic performances	Fino a 9 metri verticalmente, e 80 metri orizzontalmente / Up to 9 m vertically, up to 80 m horizontally	
Connessioni idrauliche / Hydraulic connections:	IMMISSIONE / INLET	SCARICO / OUTLET
	Hose with ID of 20 mm (3/4")	Hose with ID of 40 mm (1/2")

COLORI DISPONIBILI AVAILABLE COLORS

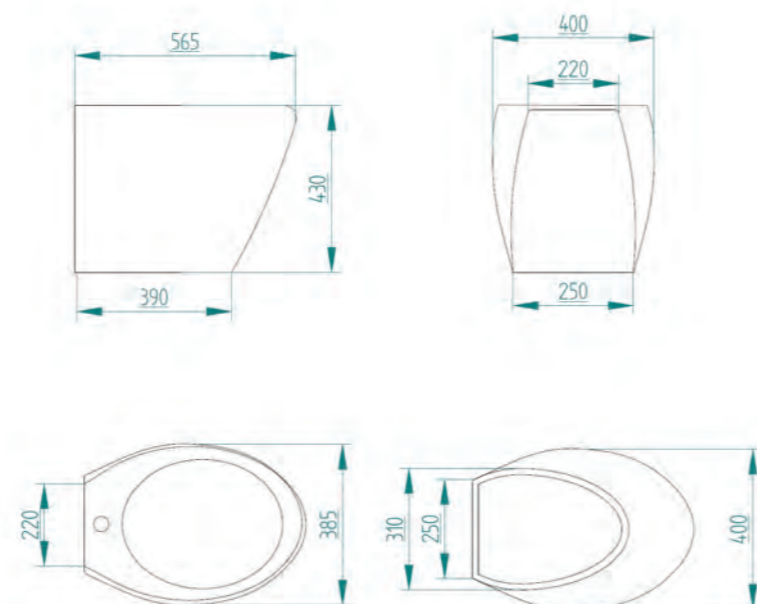
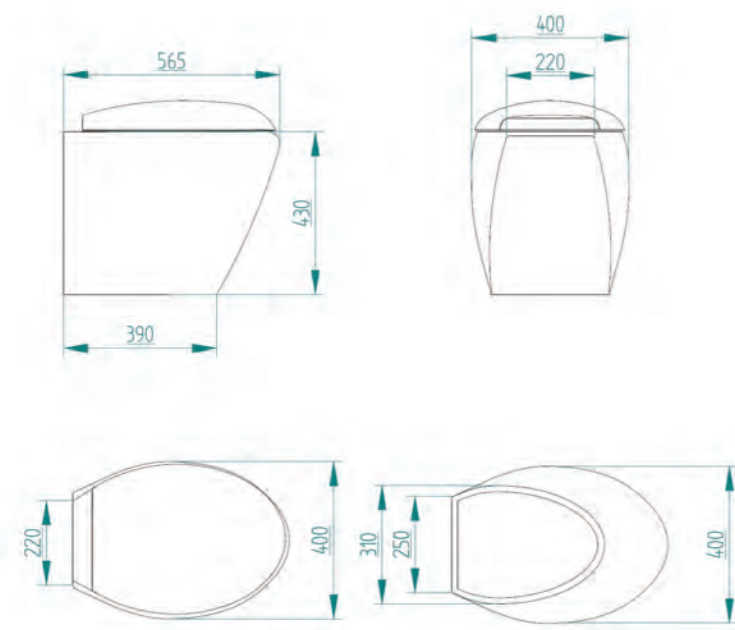
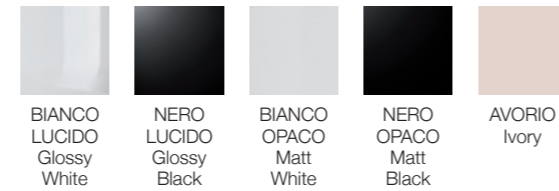

VISION LAVABI WASH-BASINS



LAVABO 47 CM MONOFORO
(SENZA FORO SU RICHIESTA).

WASH BASIN 47 CM ONE HOLE
(NO HOLE ON REQUEST).

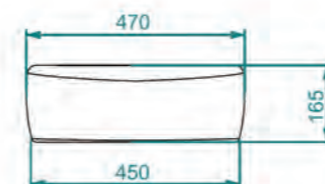
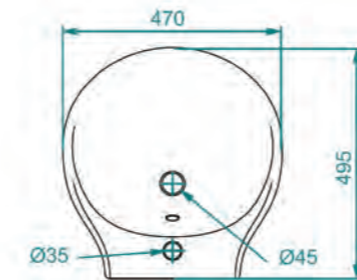
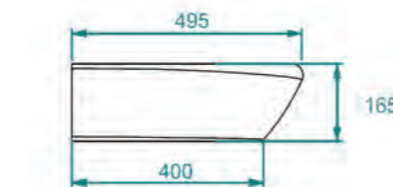

LAVABO 70 CM MONOFORO
(SENZA FORO SU RICHIESTA).

WASH BASIN 70 CM ONE HOLE
(NO HOLE ON REQUEST).

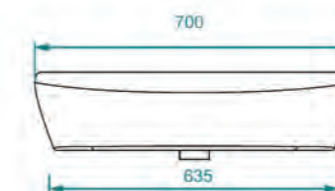
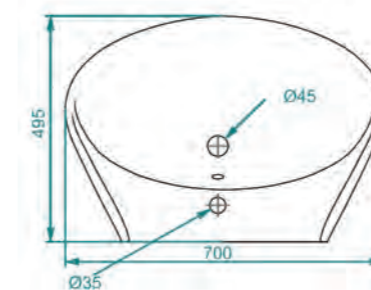
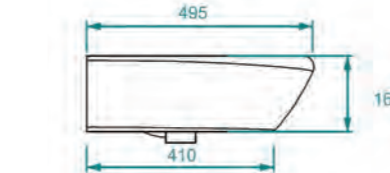

LAVABO 90 CM SENZA FORO.

WASH BASIN 90 CM NO HOLE.

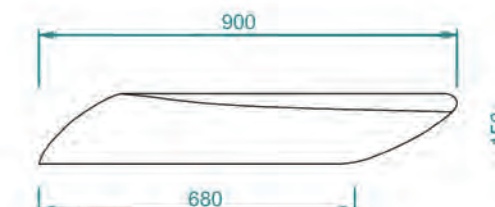
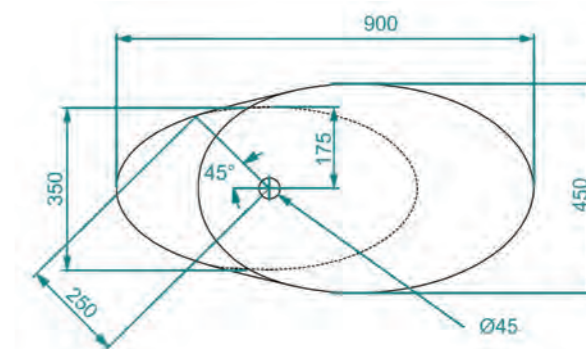
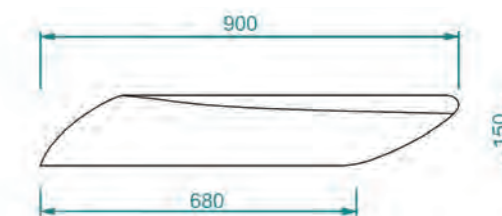

IMPACT

STANDARD



OPZIONI DISPONIBILI AVAILABLE OPTIONS

- **WATER JET**
(miscelatore non fornito / mixer not included)
- **SISTEMA AIREX**
Aspiratore per eliminazione cattivi odori e aerosol
Air aspirator for bad odor and bioaerosol

DATI TECNICI

Consumo acqua medio / Average water consumption	1.5 lt per scarico (media) / 1.5 liters per flush (average)	
Sedile / Seat	Termoindurente con cerniere in acciaio inox Thermosetting with stainless steel hinges	
Voltaggi disponibili / Available voltages	12Vdc, 24Vdc, 230Vac	
Performance idrauliche / Hydraulic performances	Fino a 9 metri verticalmente, e 80 metri orizzontalmente / Up to 9 m vertically, up to 80 m horizontally	
Connessioni idrauliche / Hydraulic connections:	IMMISSIONE / INLET	SCARICO / OUTLET
	Hose with ID of 20 mm (3/4")	Hose with ID of 40 mm (1/2")

COLORI DISPONIBILI AVAILABLE COLORS

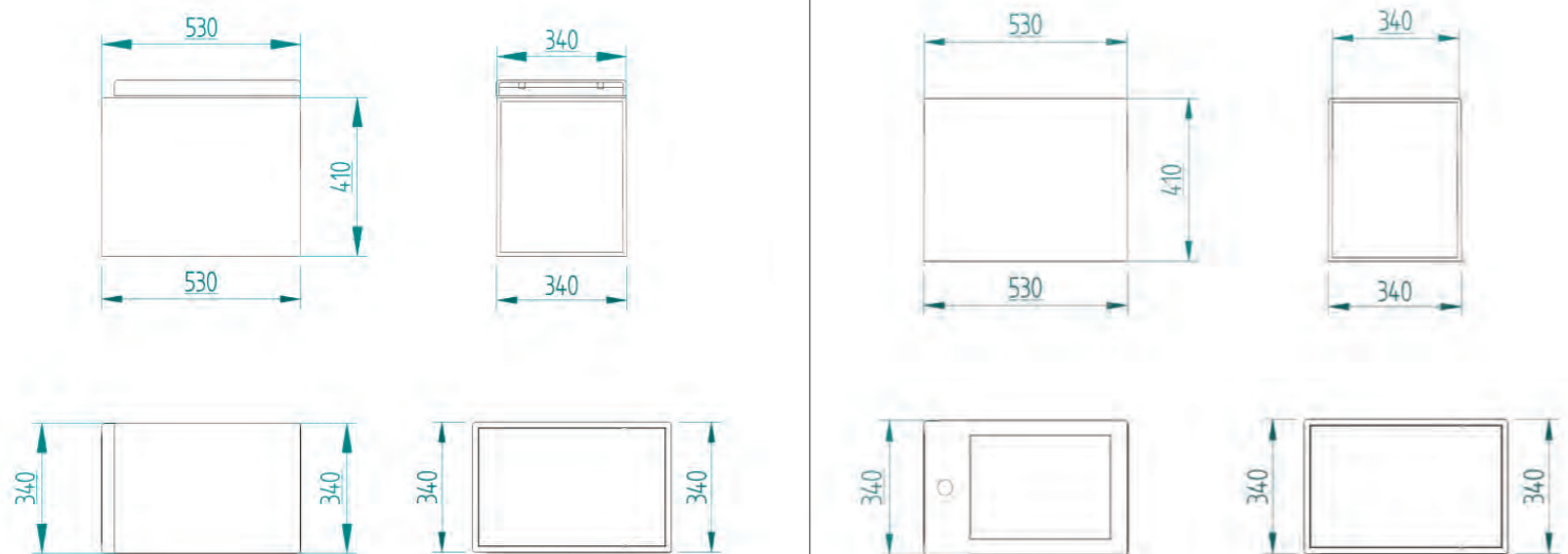

IMPACT

LAVABI WASH-BASINS



LAVABO 42 CM IN APPOGGIO
COUNTERTOP WASH BASIN 42 CM



LAVABO 65 CM.
WASH BASIN 65 CM.



LAVABO 95 CM.
WASH BASIN 95 CM.

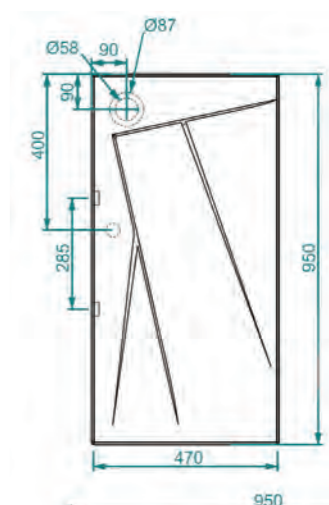
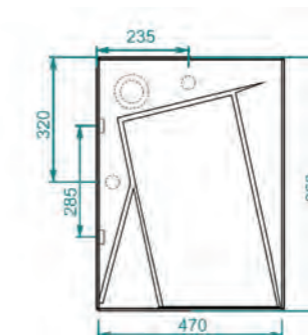
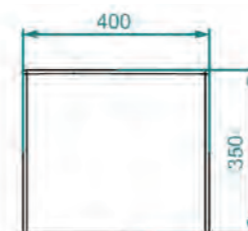
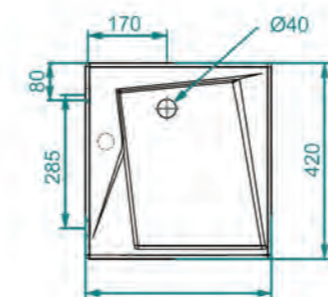

IMPACT

VASCA
BATHTUB



Vasca in Pietraluce®.
Bathtub in Pietraluce®.

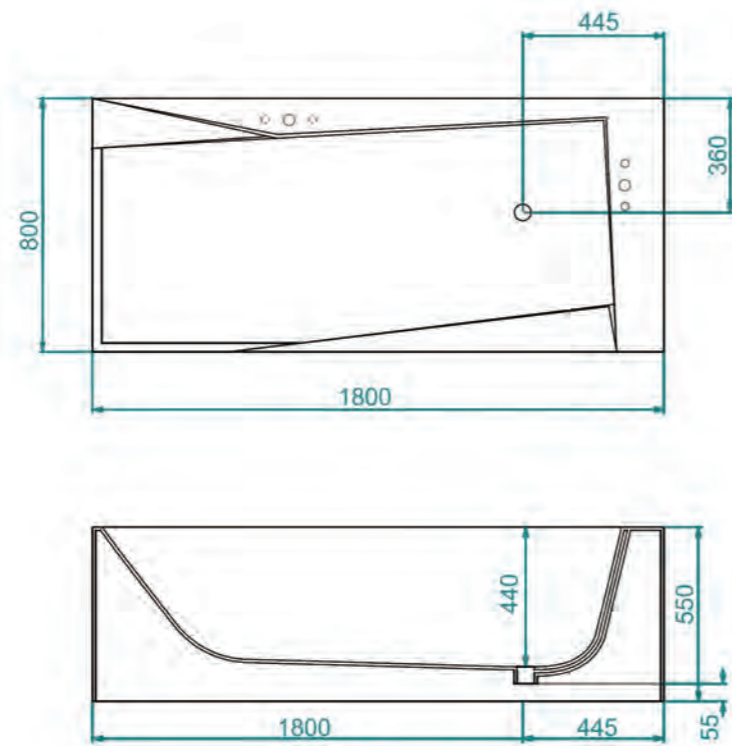

VISION

VASCA
BATHTUB



Vasca centro stanza in Pietraluce®.
Bathtub free standing in Pietraluce®.

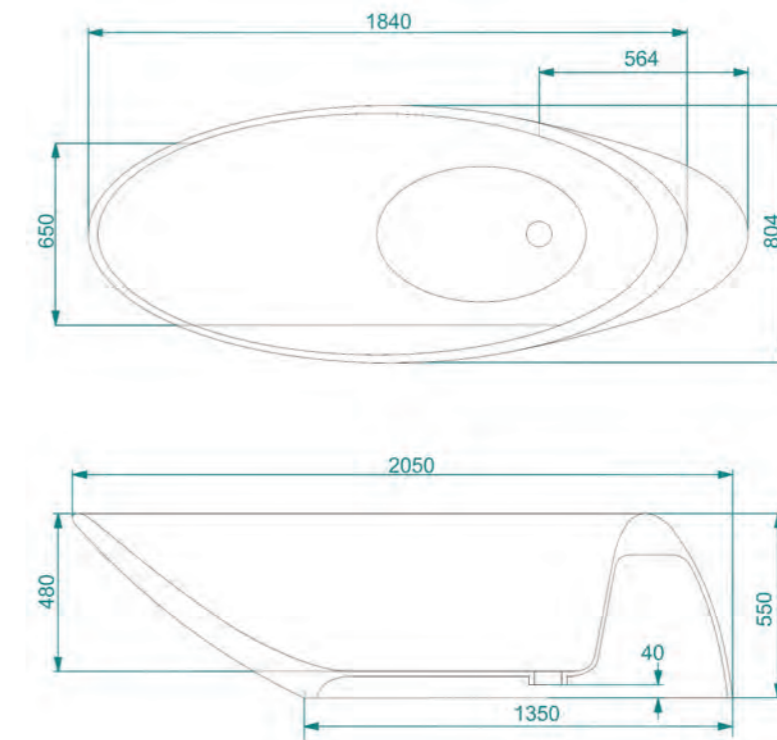

RELAX

STANDARD



IN COLLABORATION WITH
GEBERIT

DATI TECNICI

Consumo acqua medio / Average water consumption	1.5 lt per scarico (media) / 1.5 liters per flush (average)	
Sedile / Seat	Sedile multifunzione Geberit Tuma Multifunction seat Geberit TUMA	
Voltaggi disponibili / Available voltages	12Vdc, 24Vdc, 230Vac	
Performance idrauliche / Hydraulic performances	Fino a 9 metri verticalmente, e 80 metri orizzontalmente / Up to 9 m vertically, up to 80 m horizontally	
Conessioni idrauliche / Hydraulic connections:	IMMISSIONE / INLET	SCARICO / OUTLET
	Hose with ID of 20 mm (3/4")	Hose with ID of 40 mm (1/2")

COLORI DISPONIBILI AVAILABLE COLORS



BIANCO
LUCIDO
Glossy
White

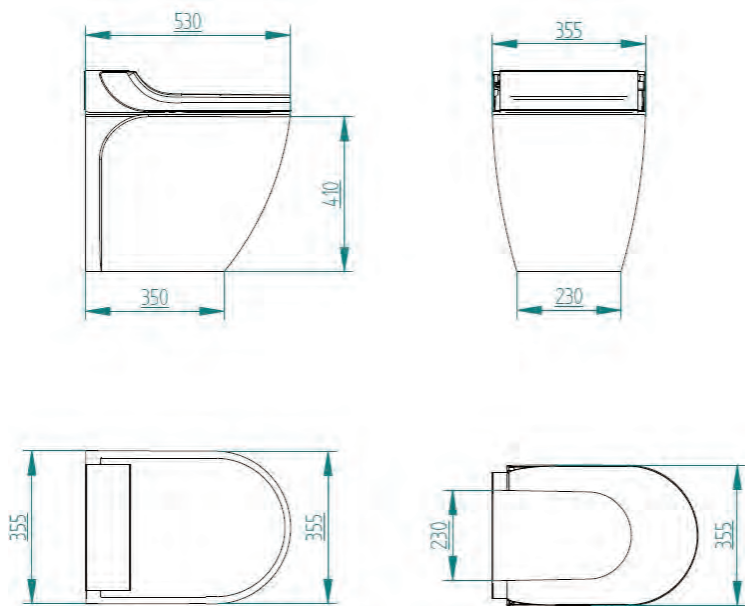

RELAX

SOSPESO
WALL-HUNG



IN COLLABORATION WITH
GEBERIT

DATI TECNICI

Consumo acqua medio / Average water consumption	1.5 lt per scarico (media) / 1.5 liters per flush (average)	
Sedile / Seat	Sedile multifunzione Geberit Tuma Multifunction seat Geberit TUMA	
Voltaggi disponibili / Available voltages	12Vdc, 24Vdc, 230Vac	
Performance idrauliche / Hydraulic performances	Fino a 9 metri verticalmente, e 80 metri orizzontalmente / Up to 9 m vertically, up to 80 m horizontally	
Conessioni idrauliche / Hydraulic connections:	IMMISSIONE / INLET	SCARICO / OUTLET
	Hose with ID of 20 mm (3/4")	Hose with ID of 40 mm (1/2")

COLORI DISPONIBILI AVAILABLE COLORS



BIANCO
LUCIDO
Glossy
White

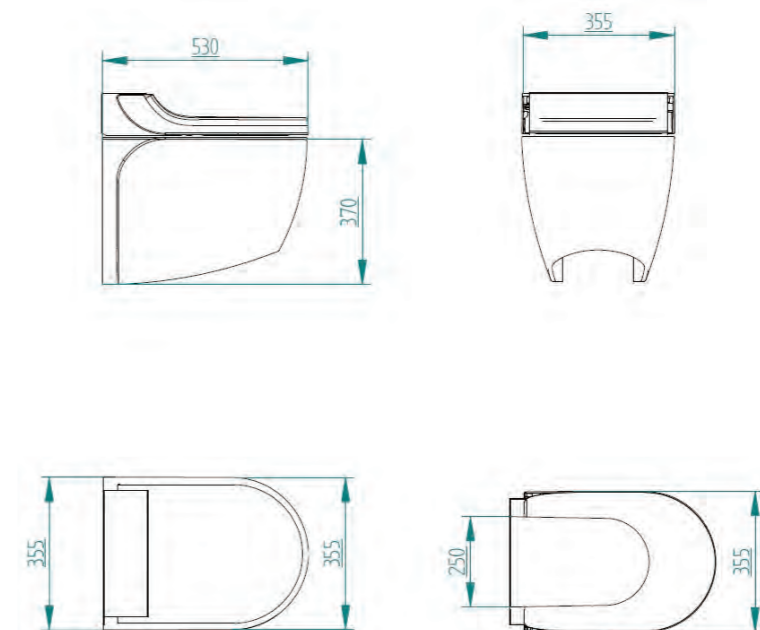

ARTIC

STANDARD

OPZIONI DISPONIBILI AVAILABLE OPTIONS

- **KIT BIDET**
(miscelatore installato sulla ceramica
Water mixer installed on ceramic bowl)
- **SISTEMA AIREX**
Aspiratore per eliminazione cattivi odori e aerosol
Air aspirator for bad odor and bioaerosol



DATI TECNICI

Consumo acqua medio / Average water consumption	1.5 lt per scarico (media) / 1.5 liters per flush (average)	
Sedile / Seat	Termoindurente con cerniere in acciaio inox Thermosetting with stainless steel hinges	
Voltaggi disponibili / Available voltages	12Vdc, 24Vdc, 230Vac	
Performance idrauliche / Hydraulic performances	Fino a 9 metri verticalmente, e 80 metri orizzontalmente / Up to 9 m vertically, up to 80 m horizontally	
Connessioni idrauliche / Hydraulic connections:	IMMISSIONE / INLET	SCARICO / OUTLET
	Hose with ID of 20 mm (3/4")	Hose with ID of 40 mm (1/2")

COLORI DISPONIBILI AVAILABLE COLORS

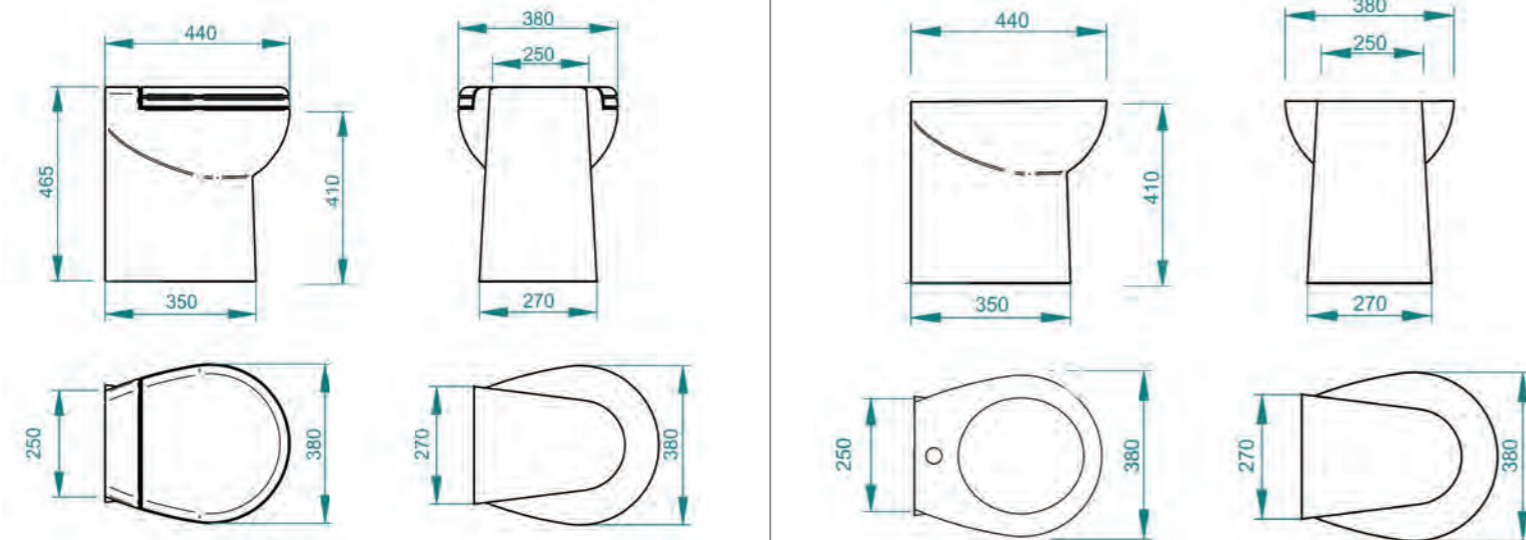

ARTIC

SHORT

OPZIONI DISPONIBILI AVAILABLE OPTIONS

- **KIT BIDET**
(miscelatore installato sulla ceramica
Water mixer installed on ceramic bowl)
- **SISTEMA AIREX**
Aspiratore per eliminazione cattivi odori e aerosol
Air aspirator for bad odor and bioaerosol



DATI TECNICI

Consumo acqua medio / Average water consumption	1.5 lt per scarico (media) / 1.5 liters per flush (average)	
Sedile / Seat	Termoindurente con cerniere in acciaio inox Thermosetting with stainless steel hinges	
Voltaggi disponibili / Available voltages	12Vdc, 24Vdc, 230Vac	
Performance idrauliche / Hydraulic performances	Fino a 9 metri verticalmente, e 80 metri orizzontalmente / Up to 9 m vertically, up to 80 m horizontally	
Connessioni idrauliche / Hydraulic connections:	IMMISSIONE / INLET	SCARICO / OUTLET
	Hose with ID of 20 mm (3/4")	Hose with ID of 40 mm (1/2")

COLORI DISPONIBILI AVAILABLE COLORS

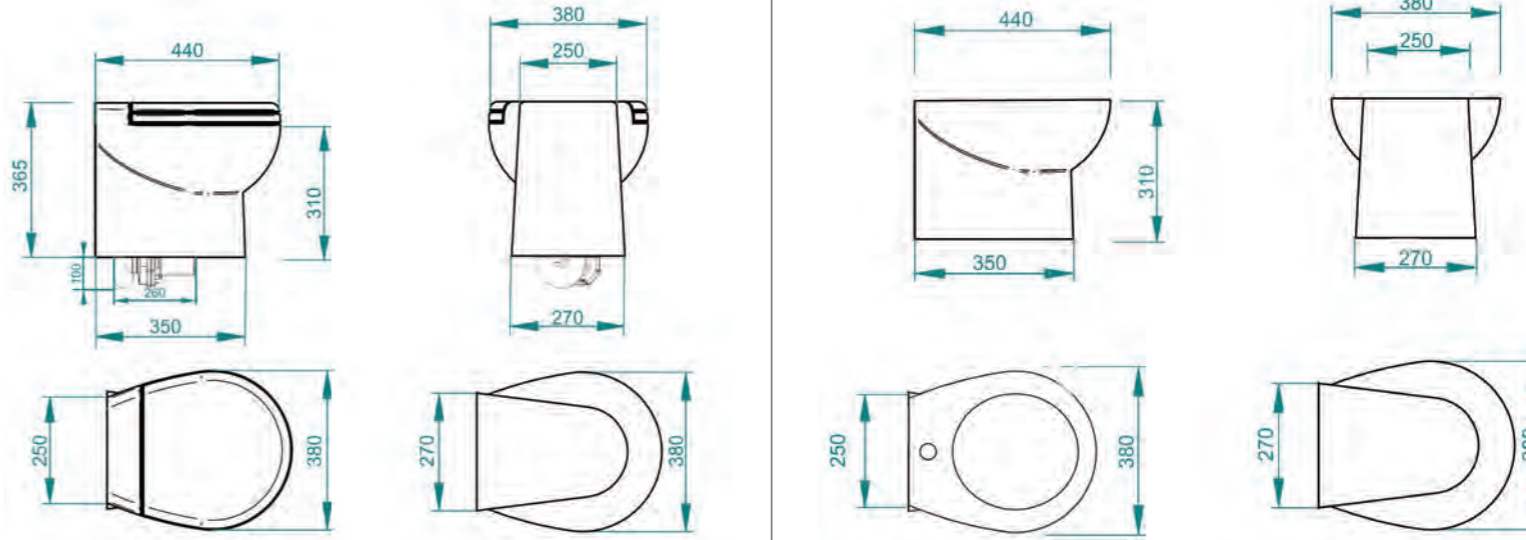

ARTIC

CUT SHORT



OPZIONI DISPONIBILI AVAILABLE OPTIONS

- **KIT BIDET**
(miscelatore installato sulla ceramica / Water mixer installed on ceramic bowl)
- **SISTEMA AIREX**
Aspiratore per eliminazione cattivi odori e aerosol / Air aspirator for bad odor and bioaerosol

DATI TECNICI

Consumo acqua medio / Average water consumption	1.5 lt per scarico (media) / 1.5 liters per flush (average)	
Sedile / Seat	Termoindurente con cerniere in acciaio inox Thermosetting with stainless steel hinges	
Voltaggi disponibili / Available voltages	12Vdc, 24Vdc, 230Vac	
Performance idrauliche / Hydraulic performances	Fino a 9 metri verticalmente, e 80 metri orizzontalmente / Up to 9 m vertically, up to 80 m horizontally	
Conessioni idrauliche / Hydraulic connections:	IMMISSIONE / INLET	SCARICO / OUTLET
	Hose with ID of 20 mm (3/4")	Hose with ID of 40 mm (1/2")

COLORI DISPONIBILI AVAILABLE COLORS

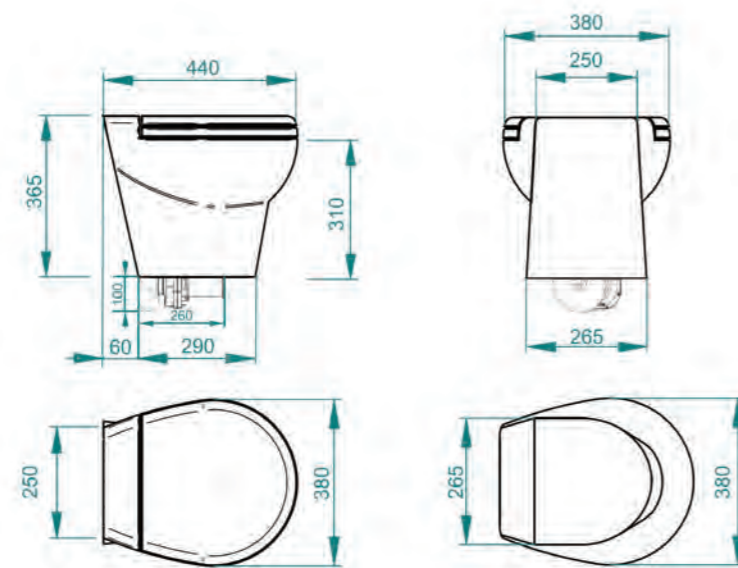

STILO

STANDARD



OPZIONI DISPONIBILI AVAILABLE OPTIONS

- **KIT BIDET**
(miscelatore installato sulla ceramica / Water mixer installed on ceramic bowl)
- **SISTEMA AIREX**
Aspiratore per eliminazione cattivi odori e aerosol / Air aspirator for bad odor and bioaerosol

DATI TECNICI

Consumo acqua medio / Average water consumption	1.5 lt per scarico (media) / 1.5 liters per flush (average)	
Sedile / Seat	Termoindurente con cerniere in acciaio inox Thermosetting with stainless steel hinges	
Voltaggi disponibili / Available voltages	12Vdc, 24Vdc, 230Vac	
Performance idrauliche / Hydraulic performances	Fino a 9 metri verticalmente, e 80 metri orizzontalmente / Up to 9 m vertically, up to 80 m horizontally	
Conessioni idrauliche / Hydraulic connections:	IMMISSIONE / INLET	SCARICO / OUTLET
	Hose with ID of 20 mm (3/4")	Hose with ID of 40 mm (1/2")

COLORI DISPONIBILI AVAILABLE COLORS

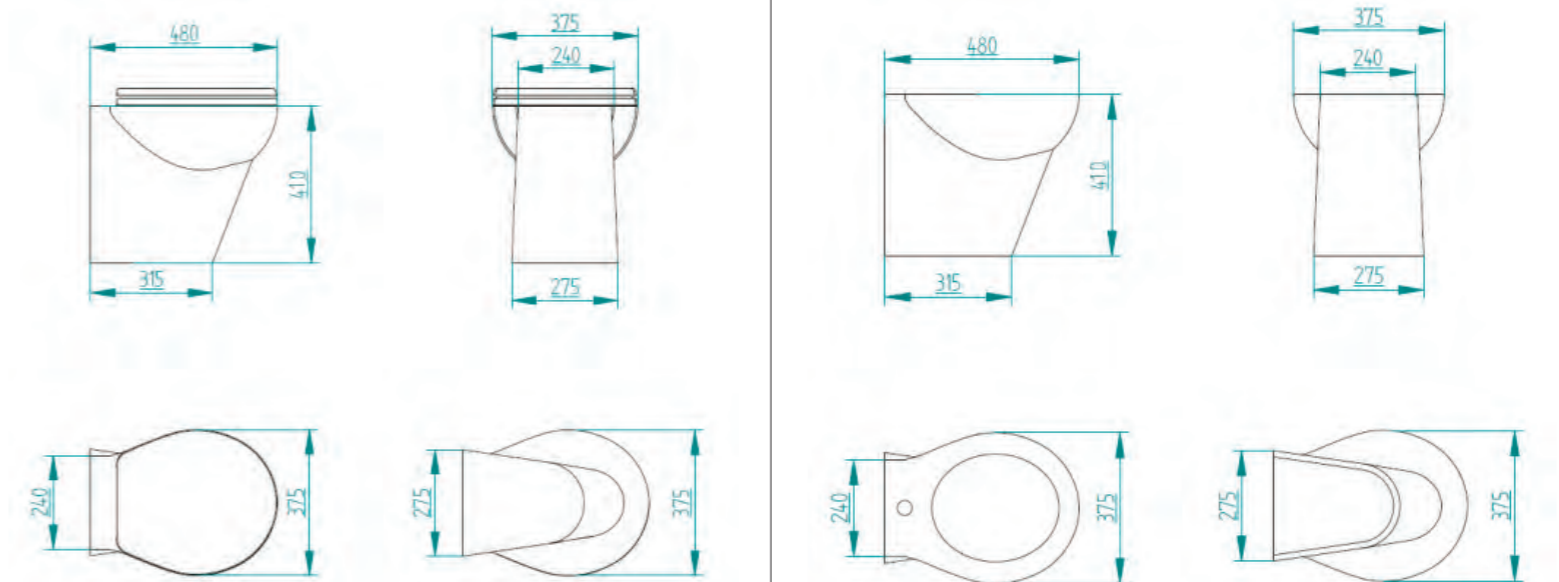
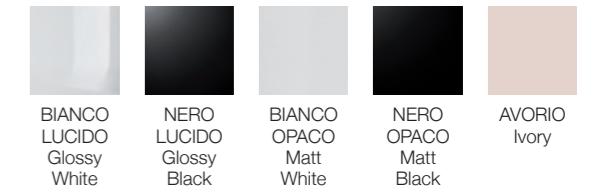

STILOPLUS

STANDARD



OPZIONI DISPONIBILI AVAILABLE OPTIONS

- **KIT BIDET**
(miscelatore installato sulla ceramica / Water mixer installed on ceramic bowl)
- **SISTEMA AIREX**
Aspiratore per eliminazione cattivi odori e aerosol / Air aspirator for bad odor and bioaerosol

DATI TECNICI

Consumo acqua medio / Average water consumption	1.5 lt per scarico (media) / 1.5 liters per flush (average)	
Sedile / Seat	Termoindurente con cerniere in acciaio inox / Thermo-setting with stainless steel hinges	
Voltaggi disponibili / Available voltages	12Vdc, 24Vdc, 230Vac	
Performance idrauliche / Hydraulic performances	Fino a 9 metri verticalmente, e 80 metri orizzontalmente / Up to 9 m vertically, up to 80 m horizontally	
Conessioni idrauliche / Hydraulic connections:	IMMISSIONE / INLET	SCARICO / OUTLET
	Hose with ID of 20 mm (3/4")	Hose with ID of 40 mm (1/2")

COLORI DISPONIBILI AVAILABLE COLORS



STILOPLUS

SHORT



OPZIONI DISPONIBILI AVAILABLE OPTIONS

- **KIT BIDET**
(miscelatore installato sulla ceramica / Water mixer installed on ceramic bowl)
- **SISTEMA AIREX**
Aspiratore per eliminazione cattivi odori e aerosol / Air aspirator for bad odor and bioaerosol

DATI TECNICI

Consumo acqua medio / Average water consumption	1.5 lt per scarico (media) / 1.5 liters per flush (average)	
Sedile / Seat	Termoindurente con cerniere in acciaio inox / Thermo-setting with stainless steel hinges	
Voltaggi disponibili / Available voltages	12Vdc, 24Vdc, 230Vac	
Performance idrauliche / Hydraulic performances	Fino a 9 metri verticalmente, e 80 metri orizzontalmente / Up to 9 m vertically, up to 80 m horizontally	
Conessioni idrauliche / Hydraulic connections:	IMMISSIONE / INLET	SCARICO / OUTLET
	Hose with ID of 20 mm (3/4")	Hose with ID of 40 mm (1/2")

COLORI DISPONIBILI AVAILABLE COLORS

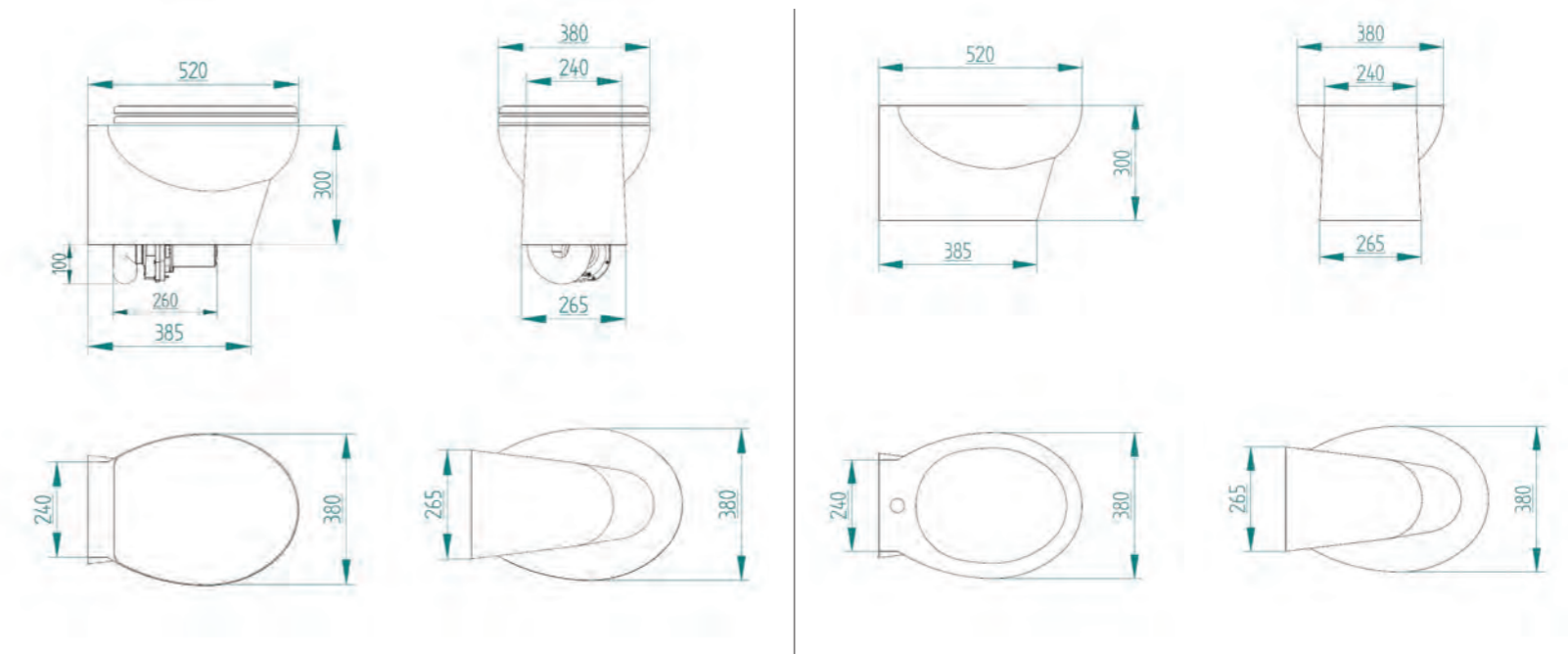
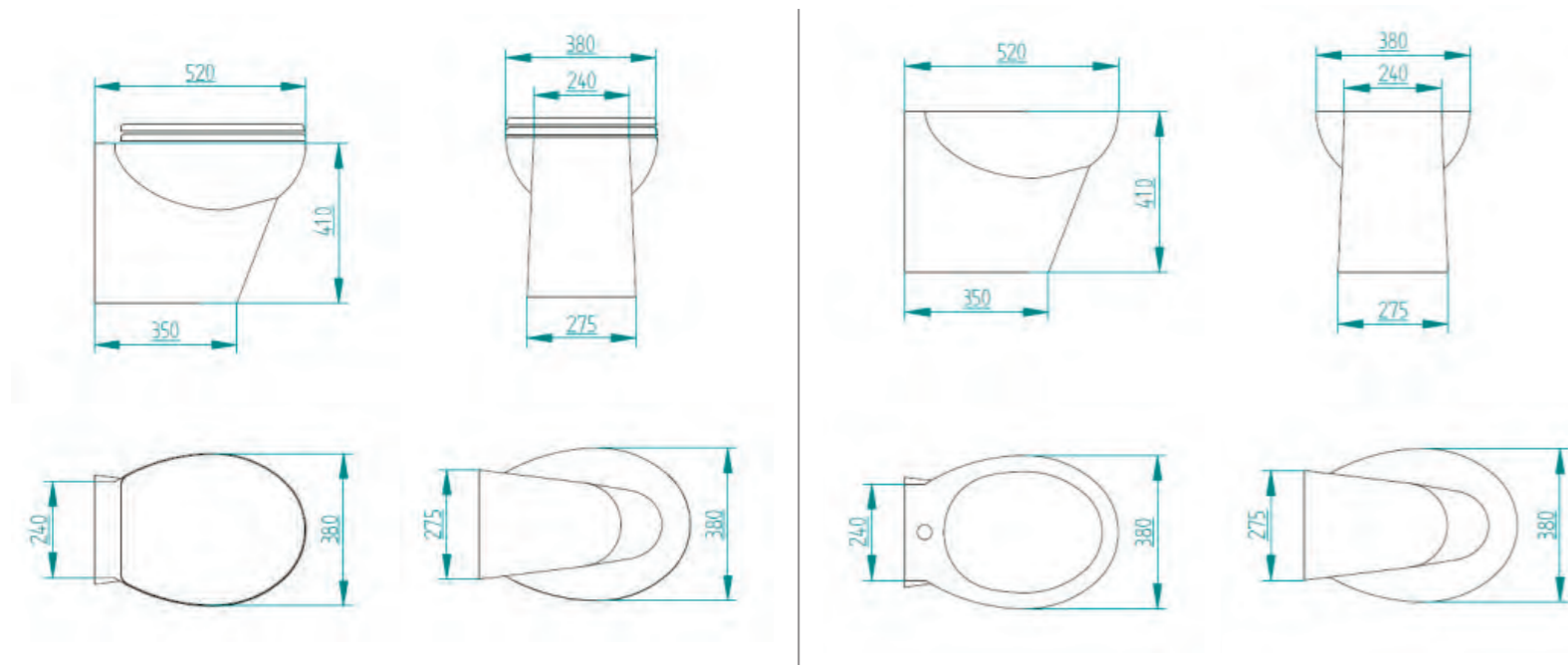

MATCH

SHORT

OPZIONI DISPONIBILI AVAILABLE OPTIONS

- **KIT BIDET**
(miscelatore installato sulla ceramica
Water mixer installed on ceramic bowl)
- **SISTEMA AIREX**
Aspiratore per eliminazione cattivi odori e aerosol
Air aspirator for bad odor and bioaerosol



DATI TECNICI

Consumo acqua medio / Average water consumption	1.5 lt per scarico (media) / 1.5 liters per flush (average)	
Sedile / Seat	Termoindurente con cerniere in acciaio inox Thermosetting with stainless steel hinges	
Voltaggi disponibili / Available voltages	12Vdc, 24Vdc, 230Vac	
Performance idrauliche / Hydraulic performances	Fino a 9 metri verticalmente, e 80 metri orizzontalmente / Up to 9 m vertically, up to 80 m horizontally	
Conessioni idrauliche / Hydraulic connections:	IMMISSIONE / INLET	SCARICO / OUTLET
	Hose with ID of 20 mm (3/4")	Hose with ID of 40 mm (1/2")

COLORI DISPONIBILI AVAILABLE COLORS

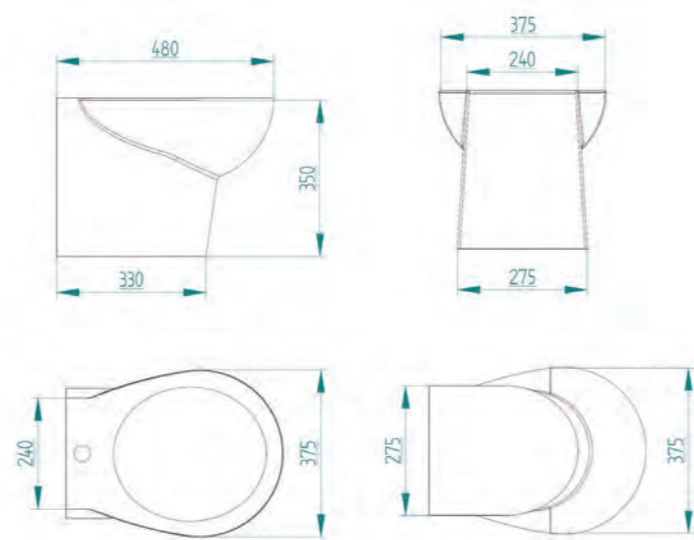
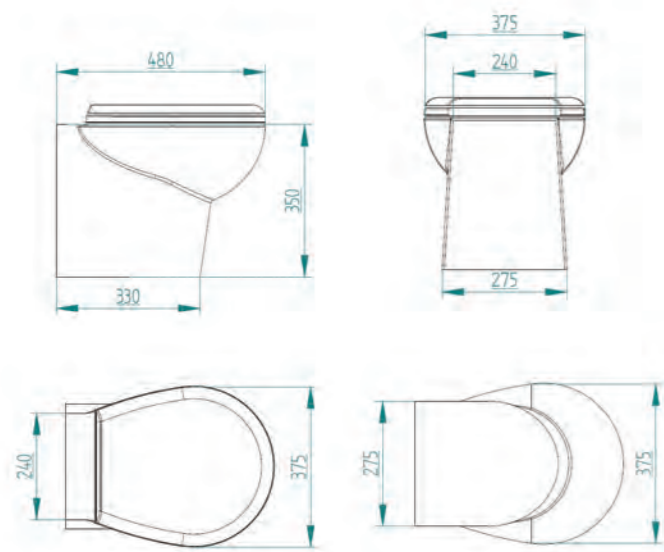

MATCH

CUT SHORT

OPZIONI DISPONIBILI AVAILABLE OPTIONS

- **KIT BIDET**
(miscelatore installato sulla ceramica
Water mixer installed on ceramic bowl)
- **SISTEMA AIREX**
Aspiratore per eliminazione cattivi odori e aerosol
Air aspirator for bad odor and bioaerosol



DATI TECNICI

Consumo acqua medio / Average water consumption	1.5 lt per scarico (media) / 1.5 liters per flush (average)	
Sedile / Seat	Termoindurente con cerniere in acciaio inox Thermosetting with stainless steel hinges	
Voltaggi disponibili / Available voltages	12Vdc, 24Vdc, 230Vac	
Performance idrauliche / Hydraulic performances	Fino a 9 metri verticalmente, e 80 metri orizzontalmente / Up to 9 m vertically, up to 80 m horizontally	
Conessioni idrauliche / Hydraulic connections:	IMMISSIONE / INLET	SCARICO / OUTLET
	Hose with ID of 20 mm (3/4")	Hose with ID of 40 mm (1/2")

COLORI DISPONIBILI AVAILABLE COLORS

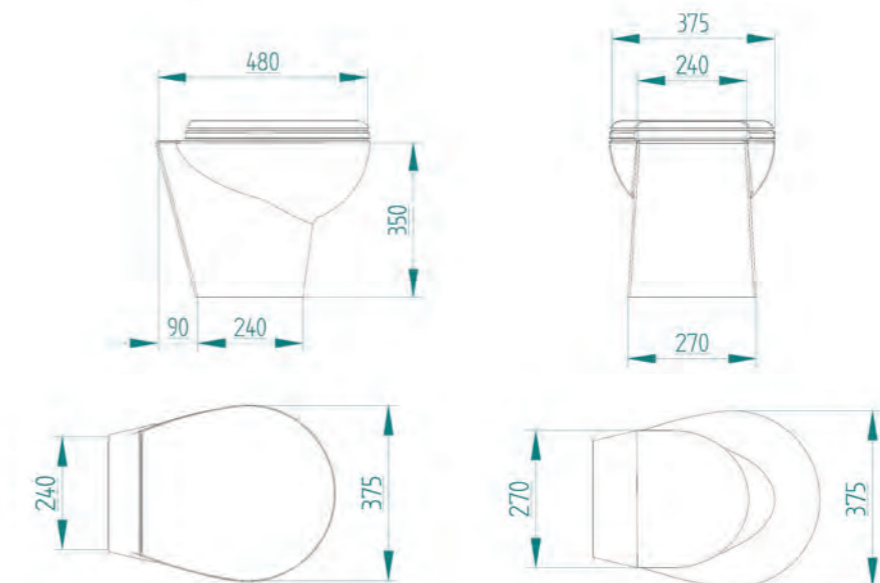

SMART STANDARD



OPZIONI DISPONIBILI AVAILABLE OPTIONS

- **KIT BIDET**
(miscelatore installato sulla ceramica
Water mixer installed on ceramic bowl)
- **SISTEMA AIREX**
Aspiratore per eliminazione cattivi odori e aerosol
Air aspirator for bad odor and bioaerosol

DATI TECNICI

Consumo acqua medio / Average water consumption	1.5 lt per scarico (media) / 1.5 liters per flush (average)	
Sedile / Seat	Termoindurente con cerniere in acciaio inox Thermosetting with stainless steel hinges	
Voltaggi disponibili / Available voltages	12Vdc, 24Vdc, 230Vac	
Performance idrauliche / Hydraulic performances	Fino a 9 metri verticalmente, e 80 metri orizzontalmente / Up to 9 m vertically, up to 80 m horizontally	
Conessioni idrauliche / Hydraulic connections:	IMMISSIONE / INLET	SCARICO / OUTLET
	Hose with ID of 20 mm (3/4")	Hose with ID of 40 mm (1/2")

COLORI DISPONIBILI AVAILABLE COLORS

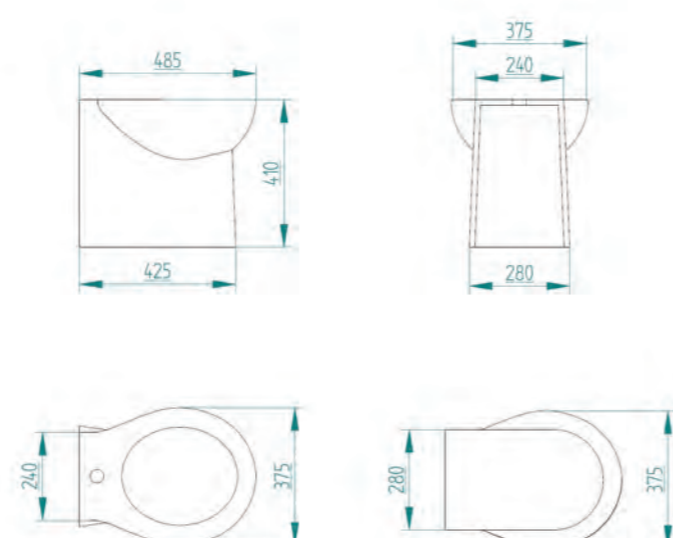
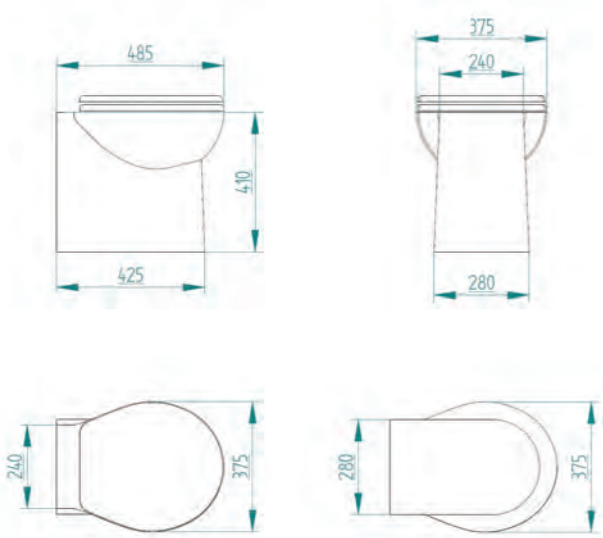

SMART SHORT



OPZIONI DISPONIBILI AVAILABLE OPTIONS

- **KIT BIDET**
(miscelatore installato sulla ceramica
Water mixer installed on ceramic bowl)
- **SISTEMA AIREX**
Aspiratore per eliminazione cattivi odori e aerosol
Air aspirator for bad odor and bioaerosol

DATI TECNICI

Consumo acqua medio / Average water consumption	1.5 lt per scarico (media) / 1.5 liters per flush (average)	
Sedile / Seat	Termoindurente con cerniere in acciaio inox Thermosetting with stainless steel hinges	
Voltaggi disponibili / Available voltages	12Vdc, 24Vdc, 230Vac	
Performance idrauliche / Hydraulic performances	Fino a 9 metri verticalmente, e 80 metri orizzontalmente / Up to 9 m vertically, up to 80 m horizontally	
Conessioni idrauliche / Hydraulic connections:	IMMISSIONE / INLET	SCARICO / OUTLET
	Hose with ID of 20 mm (3/4")	Hose with ID of 40 mm (1/2")

COLORI DISPONIBILI AVAILABLE COLORS

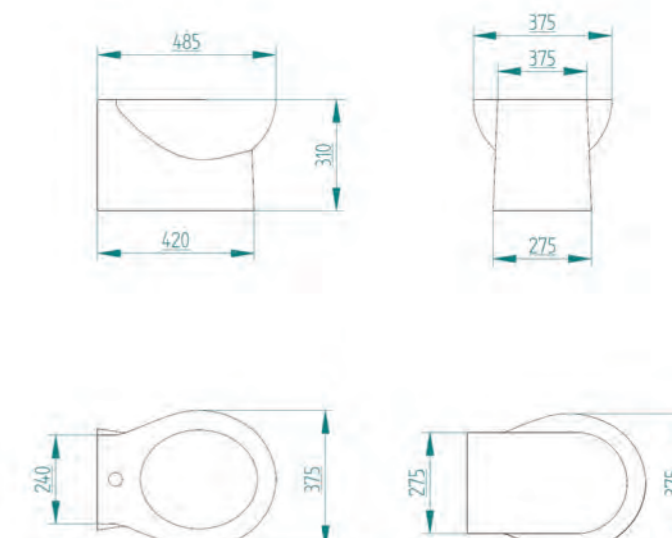
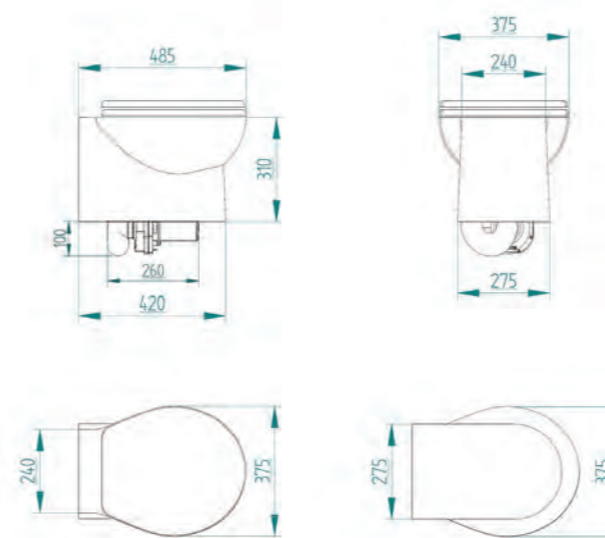

PRO-LIFT MONO

**UNITÀ DI POMPAGGIO
ACQUE GRIGIE
GREY WATER
TRANSFER UNIT**



**NOTA
NOTE**

Le unità di trasferimento delle acque grigie funzionano a intermittenza. La frequenza di attivazione è proporzionale alla portata e alla prevalenza dello scarico. Pertanto il consumo effettivo di energia in Ah può variare.

Grey water transfer units work intermittently. The frequency of activation is proportional to flow and head of discharge. Therefore the effective power consumption in Ah may change.

DATI TECNICI

Assorbimento all'altezza / Absorption at the height	1.5 mt			
Custodia esterna / External Case	Acciaio inox AISI 316 / Stainless Steel AISI 316			
Grado di protezione / Degree of protection	IP68			
Performance idrauliche / Hydraulic performances	Voltaggio / Voltage	12 Vdc	24 Vdc	230 Vac
	Calibro del filo fino a 5 metri (<15 piedi) Wire Gauge up to 5mt (<15feet)	10 mm ² 6 AWG	4 mm ² 11 AWG	0.75 mm ² 18 AWG
	Calibro del filo fino a 5 metri (>15 piedi) Wire Gauge over to 5mt (>15feet)	13 mm ² 6 AWG	6 mm ² 9 AWG	1 mm ² 17 AWG
	Absorption	22 A	10 A	3 A
Conessioni idrauliche / Hydraulic connections:	IMMISSIONE / INLET	SCARICO / OUTLET		
	Hose with ID of 40 mm (3/4")	Hose with ID of 40 mm (1/2")		

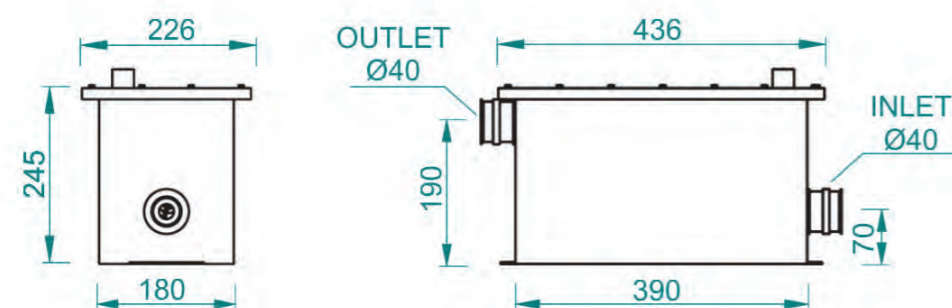

PRO-LIFT TWIN

**UNITÀ DI POMPAGGIO
ACQUE GRIGIE
GREY WATER
TRANSFER UNIT**



**NOTA
NOTE**

Le unità di trasferimento delle acque grigie funzionano a intermittenza. La frequenza di attivazione è proporzionale alla portata e alla prevalenza dello scarico. Pertanto il consumo effettivo di energia in Ah può variare.

Grey water transfer units work intermittently. The frequency of activation is proportional to flow and head of discharge. Therefore the effective power consumption in Ah may change.

DATI TECNICI

Assorbimento all'altezza / Absorption at the height	1.5 mt			
Custodia esterna / External Case	Acciaio inox AISI 316 / Stainless Steel AISI 316			
Grado di protezione / Degree of protection	IP68			
Performance idrauliche / Hydraulic performances	Voltaggio / Voltage	12 Vdc	24 Vdc	230 Vac
	Calibro del filo fino a 5 metri (<15 piedi) Wire Gauge up to 5mt (<15feet)	10 mm ² 6 AWG	4 mm ² 11 AWG	0.75 mm ² 18 AWG
	Calibro del filo fino a 5 metri (>15 piedi) Wire Gauge over to 5mt (>15feet)	13 mm ² 6 AWG	6 mm ² 9 AWG	1 mm ² 17 AWG
	Absorption	22 A	10 A	3 A
Conessioni idrauliche / Hydraulic connections:	IMMISSIONE / INLET	SCARICO / OUTLET		
	Hose with ID of 40 mm (3/4")	Hose with ID of 40 mm (1/2")		

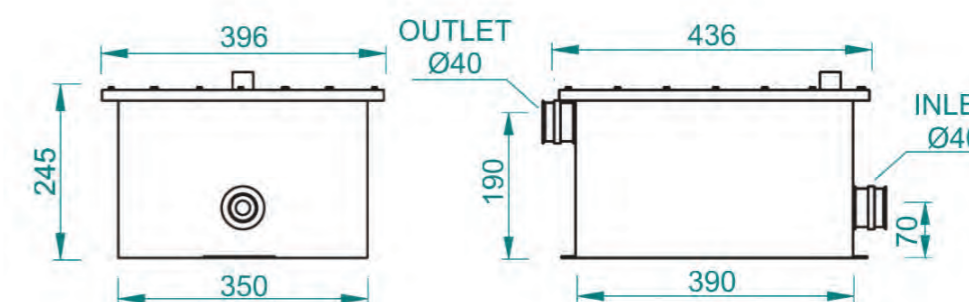

WATER-LIFT

**UNITÀ DI POMPAGGIO
ACQUE GRIGIE
GREY WATER
TRANSFER UNIT**



**NOTA
NOTE**

Le unità di trasferimento delle acque grigie funzionano a intermittenza. La frequenza di attivazione è proporzionale alla portata e alla prevalenza dello scarico. Pertanto il consumo effettivo di energia in Ah può variare.

Grey water transfer units work intermittently. The frequency of activation is proportional to flow and head of discharge. Therefore the effective power consumption in Ah may change.

DATI TECNICI

Grado di protezione / Degree of protection	IP55			
Assorbimento all'altezza / Absorption at the height	1.5 mt			
Custodia esterna / External Case	Polipropilene / Polypropylene			
Performance idrauliche / Hydraulic performances	Voltaggio / Voltage	12 Vdc	24 Vdc	230 Vac
	Calibro del filo fino a 5 metri (<15 piedi) Wire Gauge up to 5mt (<15feet)	10 mm ² 6 AWG	4 mm ² 11 AWG	0.75 mm ² 18 AWG
	Calibro del filo fino a 5 metri (>15 piedi) Wire Gauge over to 5mt (>15feet)	13 mm ² 6 AWG	6 mm ² 9 AWG	1 mm ² 17 AWG
	Absorption	22 A	10 A	3 A
Conessioni idrauliche / Hydraulic connections:	IMMISSIONE / INLET	SCARICO / OUTLET		
	Hose with ID of 40 mm (3/4")	Hose with ID of 40 mm (1/2")		

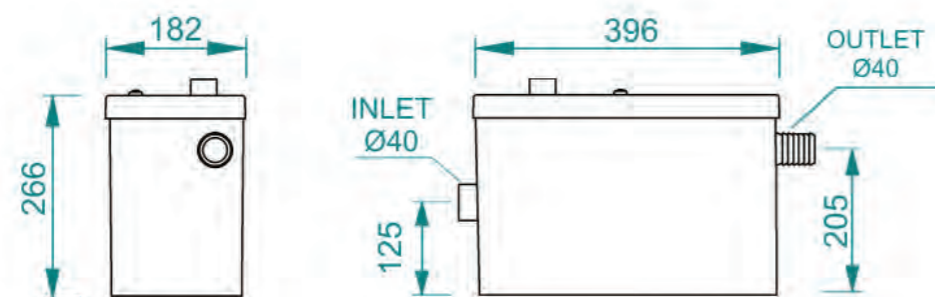

AIREX

**SISTEMA
SYSTEM**

L'aspiratore per il sistema AIREX è disponibile in 12Vdc, 24Vdc e 230Vac.

Aspirator for AIREX System is available in 12vdc, 24vdc and 230vac

NOTA:

Non compatibile con le versioni con bidet integrato
Not compatible with versions with integrated bidet



DATI TECNICI

Tensione di alimentazione (versioni disponibili) / Voltage power supply (available versions)	AC 220-240V, 50Hz 12Vdc 24Vdc
Assorbimento / Absorption	55 W
Diametro della tubatura / Pipe diameter	ID 25mm o superiore / ID 25mm or more

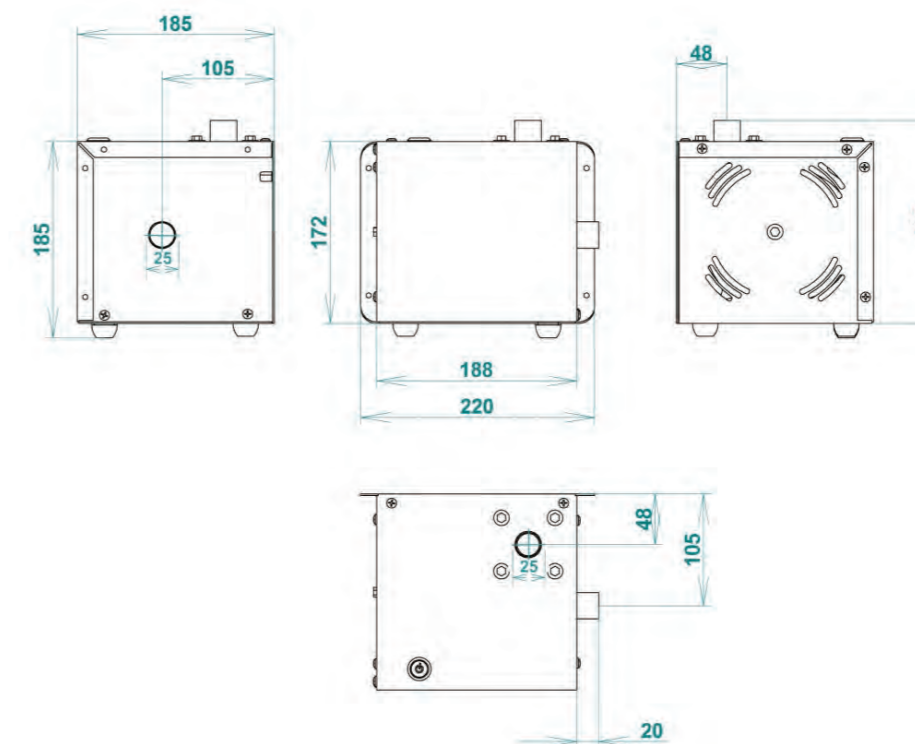

TOUCH

PANNELLO DI COMANDO WC TOILET CONTROL PANEL



SLIM

PANNELLO DI COMANDO WC TOILET CONTROL PANEL



DATI TECNICI

Lunghezza cablaggio / Cable length (Wall Switch)	2 mt (6 x 0.25)
Connettore / Connector	TYCO 280365
Lunghezza cablaggio / Cable length (Controller)	1,5 mt (6 x 2,5)
Grado di protezione / Degree of protection	IP55
Norme / Norms	EN 10133—EN 55032—EN 55024

COLORI DISPONIBILI AVAILABLE COLORS

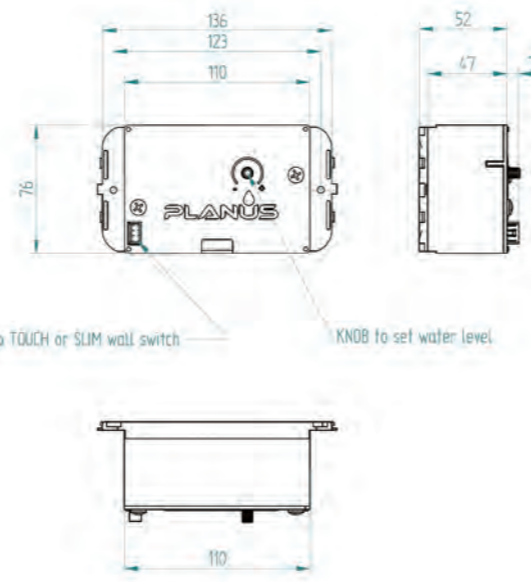
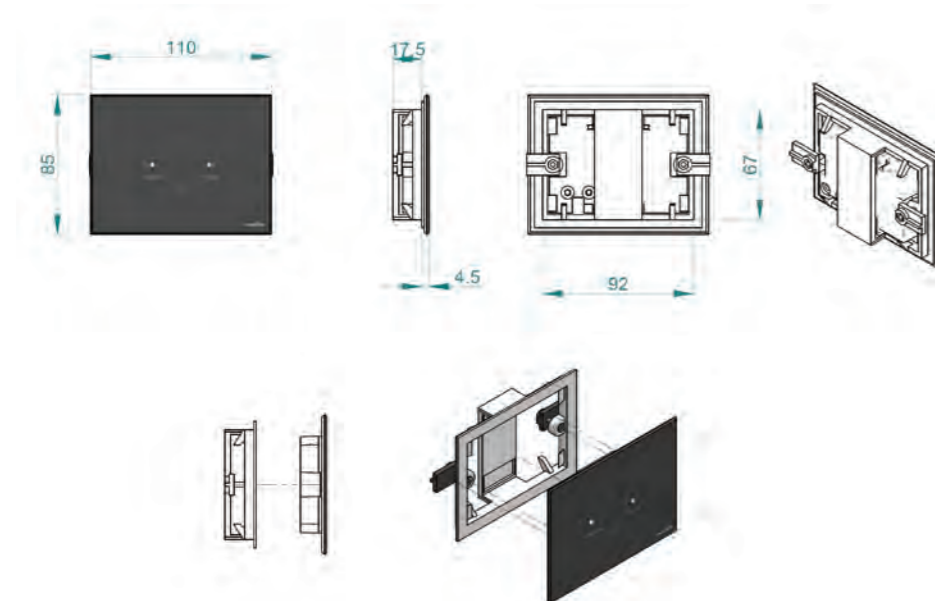

DATI TECNICI

Lunghezza cablaggio / Cable length (Wall Switch)	2 mt (6 x 0.25)
Connettore / Connector	TYCO 280365
Lunghezza cablaggio / Cable length (Controller)	1,5 mt (6 x 2,5)
Grado di protezione / Degree of protection	IP44
Norme / Norms	EN 10133—EN 55032—EN 55024
Cornice Fornita / Supplied frame	Bticino Living nera / black
Cornici adattabili (non fornite) / Alternative frame (not supplied)	Vimar Eikon - Vimar Plana

COLORI DISPONIBILI AVAILABLE COLORS

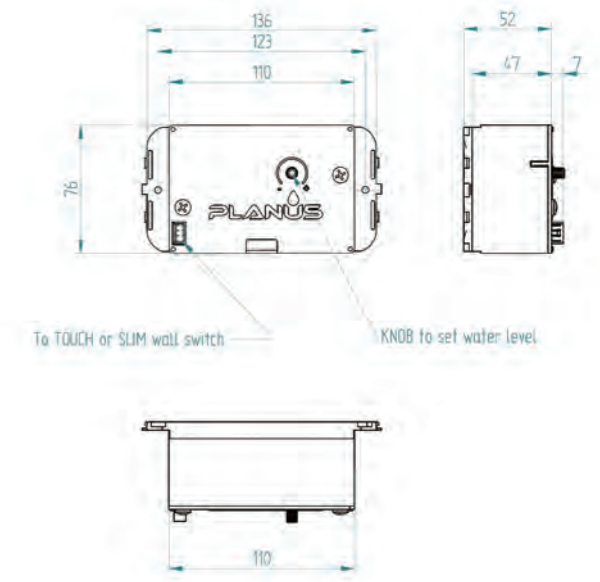
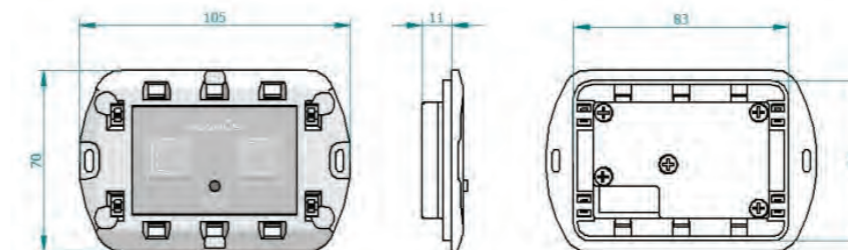

STANDARD

PANNELLO DI COMANDO WC
TOILET CONTROL PANEL



DATI TECNICI

Lunghezza cablaggio / Cable length (Controller)	1,5 mt (6 x 2,5)
Grado di protezione / Degree of protection	IP44
Norme / Norms	EN 10133—EN 55032—EN 55024
Cornici Fornite / Supplied frames	Bianca (White) / Nera (Black)
Cornici adattabili (non fornite) / Alternative frame (not supplied)	Vimar Idea - Vimar Idea Rondò

COLORI DISPONIBILI AVAILABLE COLORS

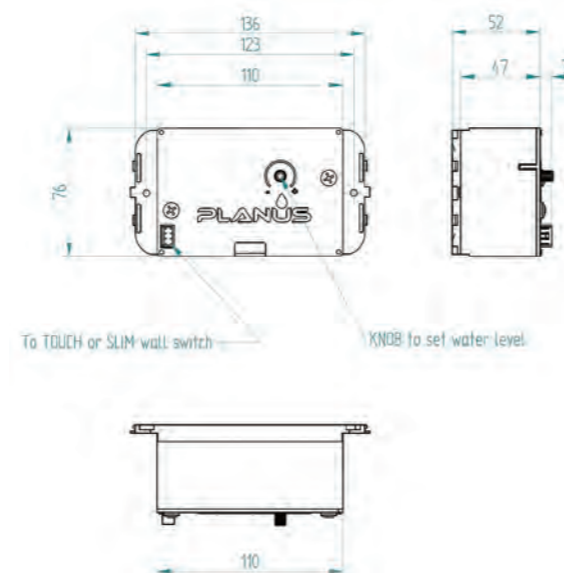

FAMILY

PANNELLO DI COMANDO WC
TOILET CONTROL PANEL



DATI TECNICI

Lunghezza cablaggio / Cable length (Controller)	1,5 mt (6 x 2,5)
Grado di protezione / Degree of protection	IP44
Norme / Norms	EN 10133—EN 55032—EN 55024
Cornici Fornite / Supplied frames	Bianca (White) / Nera (Black) / Avorio (Ivory)

COLORI DISPONIBILI AVAILABLE COLORS

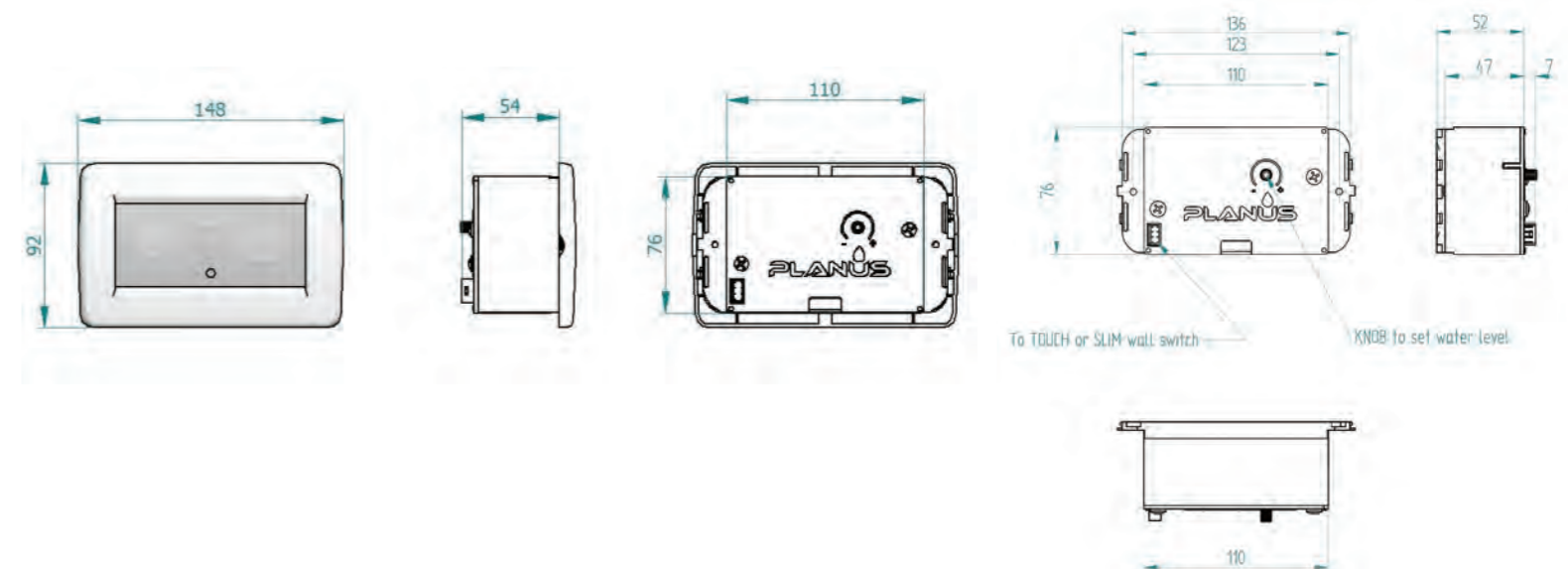
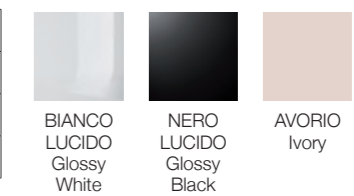



PLANUS

RETE DI DISTRIBUZIONE

DISTRIBUTION NETWORK

SPAIN

ACASTIMAR S.L.
Pol. Ind. Belianes C/Ferrerias, 21-23
43850 Cambrils – Tarragona
T: +34 977362118
Web: www.acastimar.com
Email: arcos@acastimar.com
Mr. Jaime Arcos

MALLORCA YACHT SERVICES S.L.

Calle Monterrey, 49A
07013 Palma de Mallorca
T: +34 971702261
M: +34 (673) 537979
Web: www.myt-systems.com
Email: info@myt-systems.com

IMPORTACIONES NAUTICAS S.A. IMNASA

Crta. De Fornells 13
17459 Campllong, Girona
T: +34 972 481 100
Web: www.imnasa.com
Email: prov@imnasa.com
Mr. Jordi Funosas

TURKEY

DEKA MARIN DENIZ
MALZ. TIC. A.S.
Dostlar Sokak No: 37 – Pelitli Koyu
41400 – Gebze/Kocaeli
T: +90 4441175
M: +90 549 3494907
Web: www.dekamarine.com
Email: adnan@dekamarine.com
Mr. Adnan Kapitan

GREECE

NAUTILUS LTD
Leof. Posidonos 38A
17455 Alimos – Athens
T: +30 210 9854238
Web: www.nautilus.gr
Email: info@nautilus.gr

AMALTHEIA MARINE LTD

13 Papaflessa Str.
14343 N. Chalkidona – Athens
T: 0030 210 2588985
EMAIL: amalmar@otenet.gr

SLOVENIA

Bressan, d.o.o.
Lucija, Liminjanska cesta 96
6320 Portorož – Portorose
Cell: 00386 51 648 016
E-mail: info@bressanservice.com
Mr. Loris Bressan

CYPRUS

MAVROMARINE LTD
14, Leonida Christodoulou,
Perla Court office 501
3020 Limassol
T: +357 27737303 - 70009000
Web: mavromarine.com.cy
Email: mavromarine@cytanet.com.cy
Mrs. Tveta Iskileva

GERMANY

YACHTGLANZ GmbH
Eiderstr. 3
44287 Dortmund
T: +49 (0) 231 97889822
M: +49 1632399542
Web: www.yachtglanz.de
Email: r.gorval@yachtglanz.com
Email: a.ishakov@yachtglanz.com

NETHERLANDS

BELSHIP B.V.
Krommewetering 6 1A
3543 AM Utrecht
T: +31 30 2408040
Web: www.belship.nl
Email: peter@belship.nl
Email: wenda@belship.nl

MONACO

SARL TORRE & CIE
25 Boulevard Albert 1er
98000 Monaco
T: +377 97771077
Web: www.myt-group.com
Email: ctorre@myt-group.com
M. Carlo Torre

MALTA

COLEIRO GENERAL SUPPLIES LTD
M'Sida Valley Road,
B'Kara BKR 9023 MALTA
T: +356 21 483 131 / +356 21 482 082
M: +356 99 492707
Web: www.coleiro.com
Email: info@coleiro.com
m. Kenneth Coleiro

CROATIA

TRAJINA D.o.o.
Kalina 14
21312 Podstrana
T: +385 21 652355
M: +385 95 3953553
Web: www.trajina.hr
Email: info@yachts.hr

UNITED KINGDOM

AQUAMARE MARINE LTD
Turnchapel Wharf, Barton Road
PL9 9RQ Turnchapel – Plymouth
T: +44 1752 604603
Web: www.aquamare.co.uk
Email: mike@aquamare.co.uk
Mr. Mike Sommerfeld

FRANCE

KENT GROUP (Siège)
13, rue du rémouler
44815 SAINT HERBLAIN
T: +33 02 40 92 15 84
Web: www.kent-marine.com
Email: contact@kent-marine.com
M. Nicolas LE DORZE

KENT GROUP

Cote d'azur
1856, Chemin Saint-Bernard
06224 Vallauris
T: +33 04 92 94 85 85
Web: www.kent-marine.com
Email: contact@kent-marine.com
M. Jean-Baptiste BERNARD

NORWAY

FARCO AS
Kabelgata 37 C
0580 OSLO
T: +47 22655320
Web: www.farco.no
Email: mail@farco.no
Mr. Hakon Ingvaldsen

SWEDEN

TOWNSHEND TRADE COMPANY
Morbygden 44
SE-791 94 FALUN
SWEDEN
Phone: +46 (0)23-400 55
Mobile: +46 (0)70-TEF-GEL-1
E-mail: info@townshend.se
Web: www.townshend.se
Mr. Nicholas T. Rolander
+46 (0)70-833 43 51
nicholas@rolander.se

U.A.E.

EXALTO EMIRATES LLC
P.O. Box 21567, Kalba Road
Industrial Area 18, Sharjah
T: +971 65453366
Web: www.exalto-emirates.com
Email: info@exalto-emirates.com
Mr. John W. Paul

TUNISIA

SQUALT MARINE
INTERNATIONAL SARL
Parc d'activités économiques Bizerte 1,
BP 80
7050 Menzel Bourguida – Bizerte
T: +216 70 038506
M: +216 29386679
Web: www.squall-marine-international.com
Email: contact@squall-marine-international.com

SOUTH AFRICA

FALX TRADING CC
3, timberway
7945 Bergvliet
T: +27 83 2999775
Web: www.falx.co.za
Email: axel@falx.co.za
Mr. Rafe Axelson

MALDIVES

D BLUE MARINE PVT LTD
Fareedhee Magu and Orchid Magu
Maafannu - Malé
T: +960 3303667
Web: www.dblue.com.mv
Email: info@dblue.com.mv
Mr. Mohamed Haeelm

BAHREIN

GULF MARINE SERVICES
Blgd. 833, Road 31, Blk 608
Wadiyan, 80077 Sitra
T: +973 17731990
Web: www.gulfmarine.com.bh
Email: gulfmarine@batelco.com.bh

TAIWAN / CHINA

NINETY-NINE PRODUCTS, INC.
No.225, Shiwei 3rd, Linya district,
Kaohsiung, Taiwan, R.O.C.
T: +886 75361001
Web: www.jiufang99.com
Email: entingchen@msn.com
Mr. Chen Bomar

HONG KONG

DISCOVERY MARINE SALES & SERVICES LTD.
SHX 656, No.1 Shum Wan Temporary
Industrial Area,
Wong Chuk Hang, Aberdeen
T: +852 25542808
Web: www.discoverymarine.com.hk
Email: info@discoverymarine.com.hk
Ms. Alice

U.S.A.

THAILAND
ECLIPSE MARINE -
M YACHTS CO LTD
141/2 Moo 2, Maikhao, Phuket 83110
T: +66 76 397 938
M: +66 81 8939127
Web: www.eclipsemarine.net;
www.meteoroyachtsthailand.com
Email: info@eclipsemarine.net;
info@meteoroyachtsthailand.com
Mr. Duncan McGregor

SINGAPORE

ALQUEST MARINE PTE LTD
1 Kaki Bukit Road 1,
#03-13, Enterprise One,
Singapore 415934
T: +65 6749 9359
Web: www.alquest.com.sg
Email: sales@alquest.com.sg
Mr. Jimmy Goh

INDONESIA

CLUB NAUTICA INDONESIA
Jl. Tukad Penataran No.38, Serangan,
Denpasar Selatan,
Kota Denpasar, Bali 80229,
Indonesia
m: +6282236588823
Web: www.clubnautica-indonesia.com
e: alberto@clubnautica-indonesia.com
MR. Alberto Pisaneschi

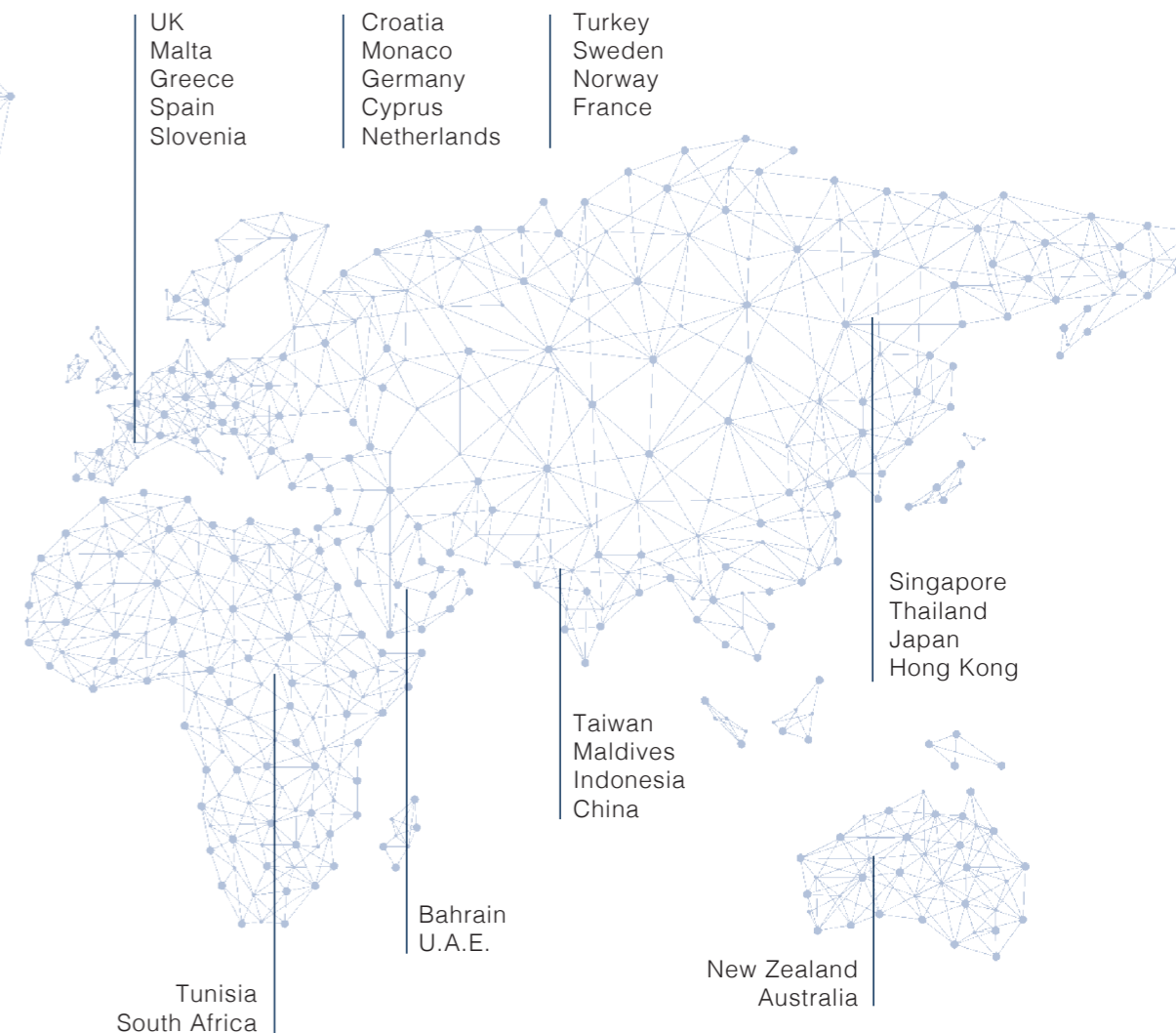

AUSTRALIA

STELLA MARINE
GROUP PTY LTD
The Boatworks North yard
N1/D, 199 Beattie Drive
Coomera QLD 4209
T: +61 : (07) 5549 0556
Web: www.stellamarine.com.au
Email: david@stellamarine.com.au
david@stellamarine.com.au
Mr. David Tanner

NEW ZEALAND

SO-PAC MARINE LTD
41 William Pickering Drive,
Rosedale, Auckland 0632
T: +64 9 4485900
Web: www.sopac.co.nz
Email: sales@sopac.co.nz

BRAZIL

GLIDE IMP. EXP. E COM.
DE PRODUTOS NAUTICOS LTDA.
Rua Jandiatuba, Conjunto 239B
Vila Andrade, Sao Paulo
T: +55 11 264 54963
Web: www.i-sea.com.br
Email: fabio@i-sea.com.br

CHILE

MAQUINARIA E INVERSIONES
TECNICAS S.A. (MITSACHILE)
Avda. Vicuña Mackenna 882
Renaca, Viña del mar
T: +56 32 2834052
T: +56 32 3485196
Web: www.mitsachile.com
Email: info@mitsachile.com

USA

AQUAMARE MARINE US
2025, SW 20th, suite 102
Fort Lauderdale – FL 33315
T: +1 561 433 2426
Web: www.aquamaremarine.com/us
Email: info@aquamare.us

PAMLICO YACHTWORKS LLC

230 Clarks Neck Road
Washington, NC 27889
T: +1 252 599 0223
Web: www.mjmyachts.com
Email: info@mjmyachts.com
Mr. Peter Johnstone

GRIFFIN'S YACHTS SERVICES INC.

2800 NE, 7th Avenue
Pompano Beach, 33064 FL
T: +1 954 2341295
Web: www.griffinyachtservices.com
Email: tim.griffin@griffinyacht.com

AQUASTAR DISTRIBUTORS LLC

69, Florida St
Farmingdale, NY 11735
T: +1 866 862 9329
Web: www.aquastardistributors.com
Email: jay@aquastarus.com
Mr. Jay Rapisarda

Headsync LLC

15 Vernon Ave. Suite 5
Newport RI 02840
T: +1 401-619-3800
Web: www.headsync.com
Email: bryan@headsync.com
Mr. Bryan Cooney

YACHTING MARINE SERVICE LLC

Lauderdale marine Center – Bay 116
2001, SW 20th St.
Fort Lauderdale FL 33315
T: +1 954-505-9399
Email: euroac@ymsusa.com

JAPAN

TURTLE MARINE INC.
938-7 JIKIBAGOH SEIHI-CHO
SAIKAI-CITY NAGASAKI 851-3305
Japan
T: +81 (959) 29 5055
Email: marine@turtle-marine.com
Ms. Kanako Sakai



PLANUS SpA

Head Office: Via S. Giovanni Valdarno, 8 - 00138 Roma - Italy

Factory: S.S. Flaminia Km 57,250 - Z.I. Prataroni
01033 Civita Castellana - Italy

Phone: +39 0761 542052
Mail: info@planus.eu

www.planus.eu

L'azienda si riserva in qualunque momento di apportare senza preavviso modifiche a prodotti e accessori.

The Manufacturer reserves the right to modify products and accessories at any time without prior notice.

www.planus.eu

